



автоматические
двери

КАТАЛОГ

ДЕТАЛЕЙ ПРИВОДА ШНУРОВОГО

ГАЗЕЛЬ / ГАЗЕЛЬ БИЗНЕС
БАРГУЗИН / БАРГУЗИН БИЗНЕС
СОБОЛЬ / СОБОЛЬ БИЗНЕС
FORD TRANSIT
MERCEDES SPRINTER (904) / VOLKSWAGEN LT
MERCEDES SPRINTER (906) / VOLKSWAGEN CRAFTER
FIAT DUCATO (240)
HYUNDAI GRAND STAREX
PEUGEOT BOXER
CITROEN JUMPER
FIAT DUCATO (250)

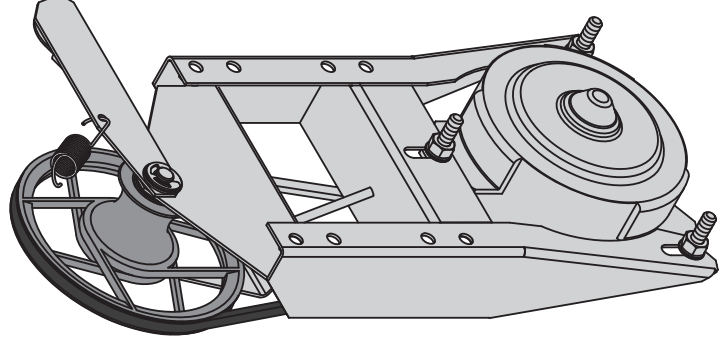
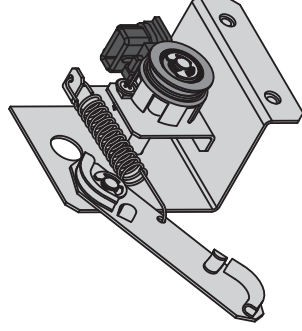
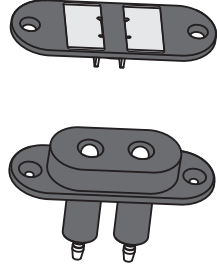

Комплектация ГАЗель / ГАЗель Бизнес Г012.500-05	4
Комплектация Баргузин / Баргузин Бизнес; Соболь / Соболь Бизнес Г016.000	6
Комплектация Ford Transit F001.000	8
Комплектация Mercedes Sprinter (904) / Volkswagen LT M002.000	10
Комплектация Mercedes Sprinter (906) / Volkswagen Crafter M003.000	12
Комплектация Fiat Ducato (240) E001.000	14
Комплектация Hyundai Grand Starex 10.11.000.0010	16
Комплектация Peugeot Boxer / Citroen Jumper / Fiat Ducato (250) 10.10.000.0000	20
Дополнительные универсальные элементы привода шнурового	25
Дополнительные универсальные элементы привода тросового	26
Комплектация метизного пакета Г012.600	27
Комплектация метизного пакета Г016.600	28
Комплектация метизного пакета F001.700	29
Комплектация метизного пакета M002.700	30
Комплектация метизного пакета M003.700	31
Комплектация метизного пакета E001.700-04	32
Спецификация деталей и сборочных единиц	33

Привод двери
Г012.200-51

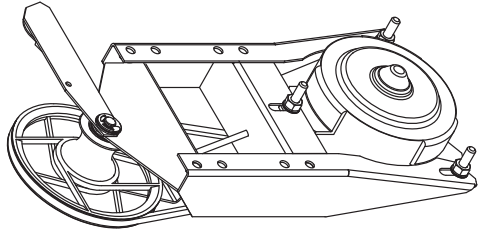

Шкив передний
Г012.450-21

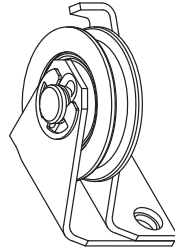

Шкив задний
Г012.400-20

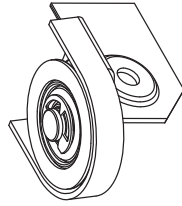

Активатор
АМЕ-02

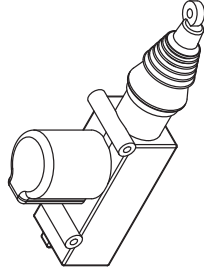

Жгут основной
Г012.050-01 (ГАЗель Бизнес)

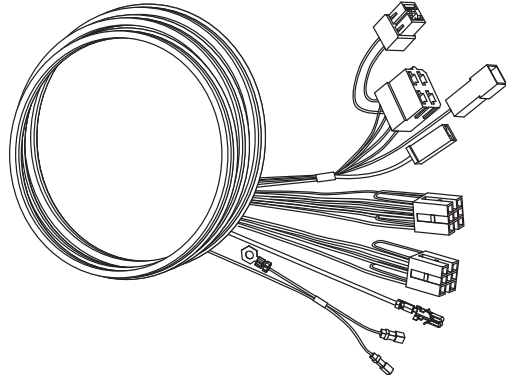

Измеритель скорости
Г012.300-10

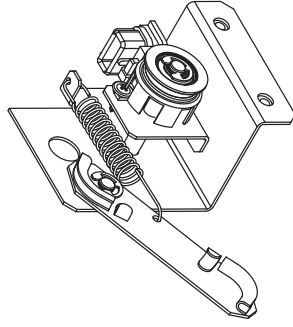

Жгут основной
Г012.050-01 (ГАЗель)

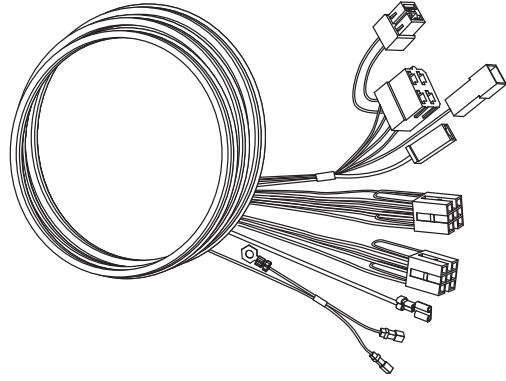

Контроллер
10.00.011.0003

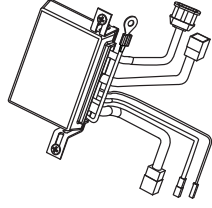

Крышка привода
Г012.043

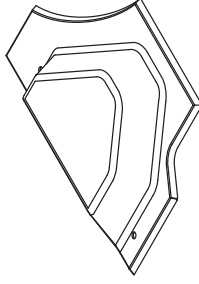

КОМПЛЕКТАЦИЯ ГАЗЕЛЬ / ГАЗЕЛЬ БИЗНЕС

5

Жгут активатора
Г012.065-02

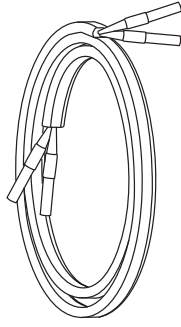

Кнопка управления
основная 21.00.008.0001

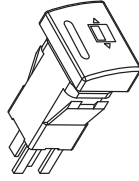

Кнопка управления
Г012.062

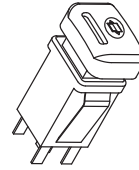

Наклейка информационная
10.09.99.0003



Шнур тяговый
Г012.045

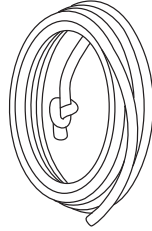

Кнопка Vmax
21.00.008.0002

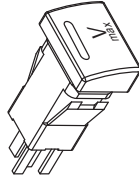

Кнопка Vmax
Г012.075

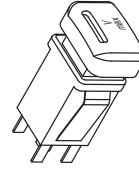

Наклейка предупреждающая
Г012.033



Крышка ручки наружной
Г012.047

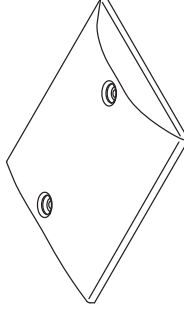

Тросик
Г012.061

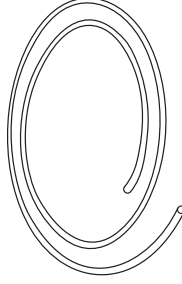

Кнопка дополнительная
Г012.066

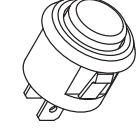

Руководство по эксплуата-
ции 10.00.010.0001-00

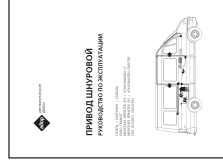

Крышка ручки внутренней
Г012.042

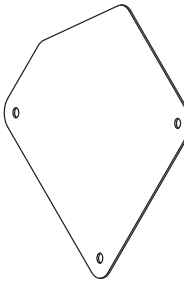

Крышка шкива заднего
Г012.403

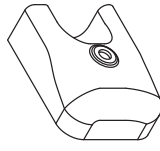

Контакты сдвижной двери
03.00.006.0001

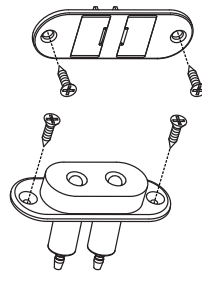

Метизный пакет
Г012.600

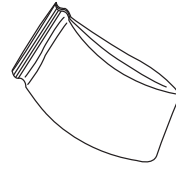

Привод двери
Г016.200

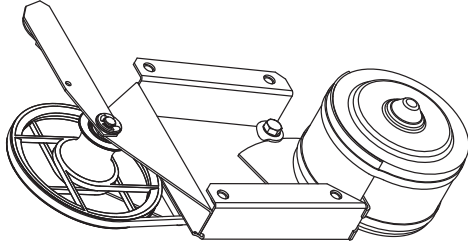

Шкив передний
Г012.450-21

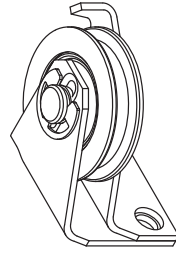

Шкив задний
Г012.400-20

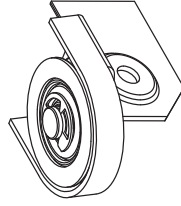

Активатор
АМЕ-02

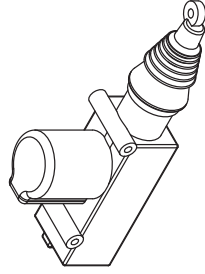

Измеритель скорости
Г012.300-10

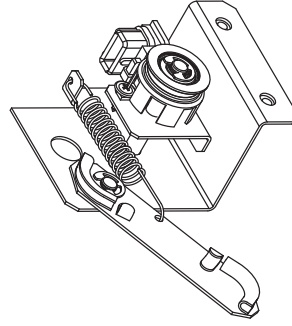

Контроллер
10.00.011.0003

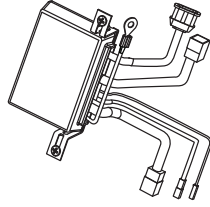

Жгут основной
Г012.050 (Баргузин; Соболь)

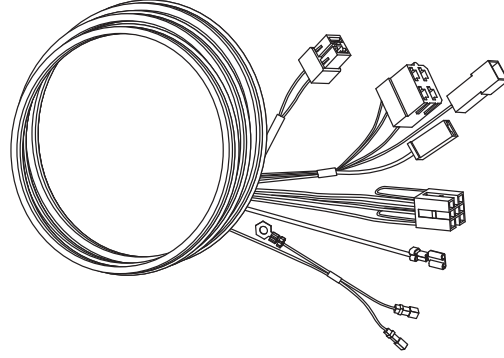

Крышка привода
Г016.043



Жгут основной
Г012.050-01
(Баргузин Бизнес;
Соболь Бизнес)

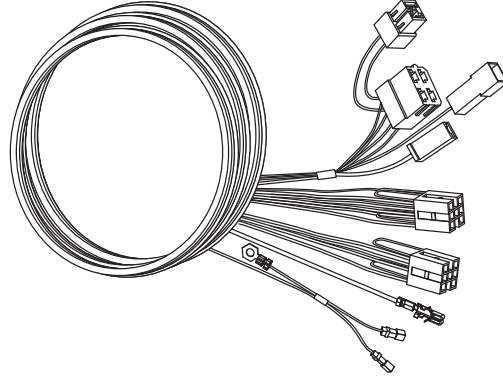

КОМПЛЕКТАЦИЯ БАРГУЗИН / БАРГУЗИН БИЗНЕС; СОБОЛЬ / СОБОЛЬ БИЗНЕС

7

Крышка ручки наружной
Г012.047

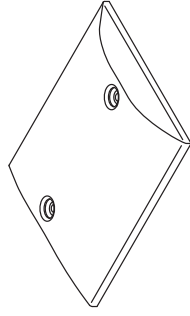

Крышка ручки внутренней
Г012.042

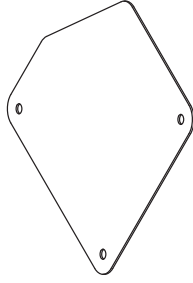

Жгут активатора
Г012.065-02

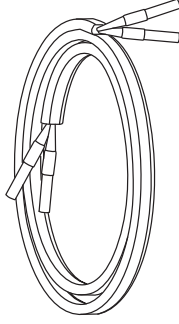

Шнур тяговый
Г012.045

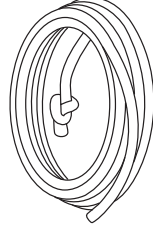

Кнопка управления
Г012.062

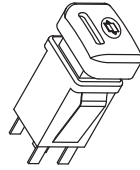

Тросик
Г012.061

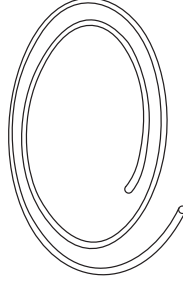

Крышка шкива заднего
Г012.403

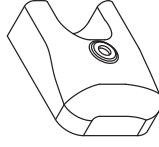

Кнопка управления
Г012.062

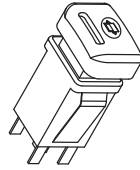

Кнопка дополнительная
Г012.066

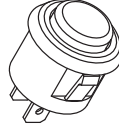

Контакты сдвижной двери
03.00.006.0001

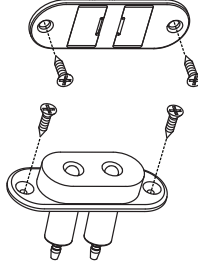

Наклейка информации-
онная 10.09.99.0003



Наклейка предупреждающая
Г012.033



Руководство по эксплуата-
ции 10.00.010.0001-00

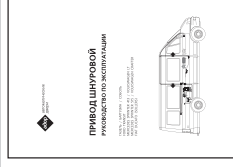

Метизный пакет
Г016.600

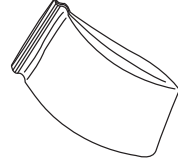

КОМПЛЕКТАЦИЯ FORD TRANSIT F001.000

Привод двери
F012.200-52

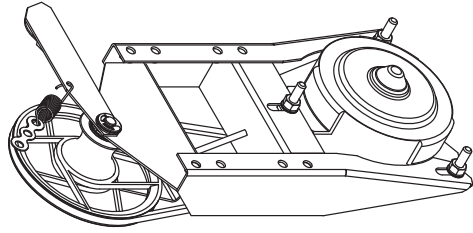

Привод замка двери
F001.500

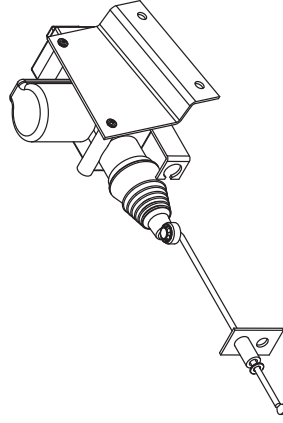

Измеритель скорости
F001.300

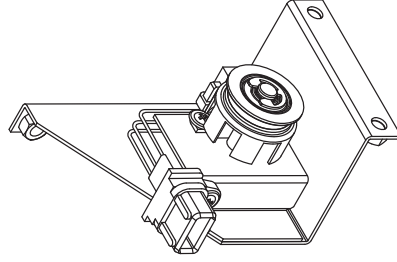

Контроллер
10.00.011.0003

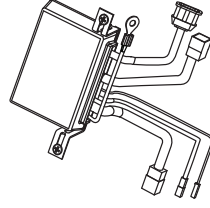

Ролик задний
F001.400

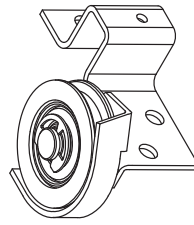

Ролик промежуточный
F001.320

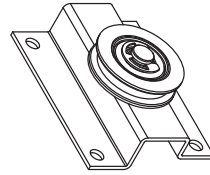

Ролик промежуточный
F001.330

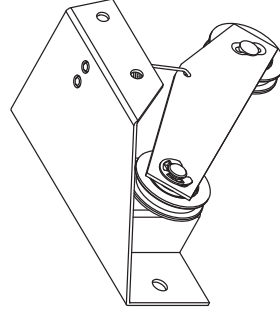

Жгут основной
FM002.050

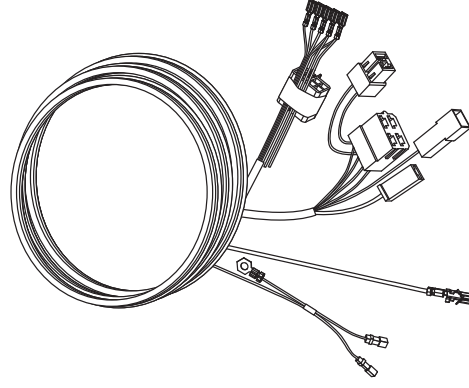

Ролик передний
F001.450

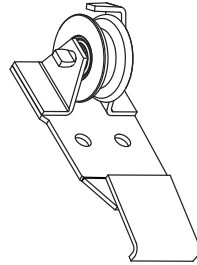

КОМПЛЕКТАЦИЯ FORD TRANSIT F001.000

9

Жгут предохранителя
F001.051

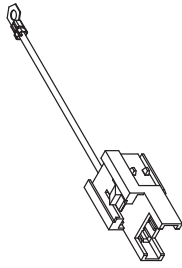

Крышка ручки наружной
F001.002

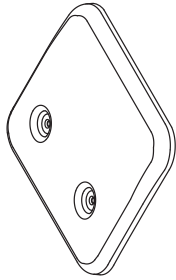

Кнопка управления
основная F001.009

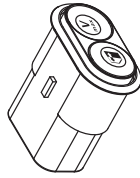

Наклейка информаци-
онная 10.09.99.0003



Жгут активатора
M002.055-01

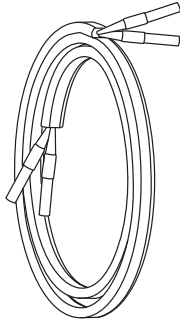

Крышка ручки внутренней
F001.004

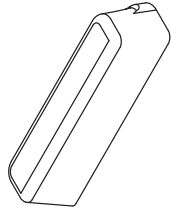

Кнопка дополнительная
G012.066

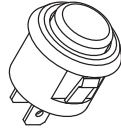

Наклейка предупреждающая
F001.033



Шнур тяговый
M002.016

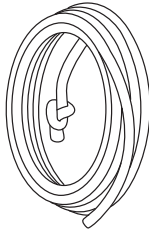

Крышка привода
F001.006

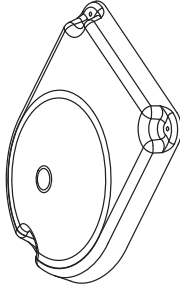

Контакты сдвижной двери
03.00.006.0001

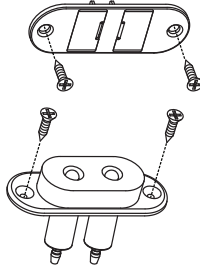

Руководство по эксплуа-
тации 10.00.010.0001-00

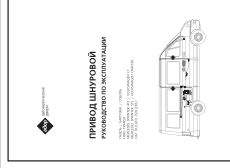

Предохранитель 30а
2110-3722136

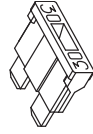

Крышка ролика заднего
F001.003

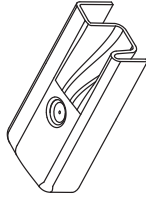

Крепление шнура
F001.010



Метизный пакет
F001.700

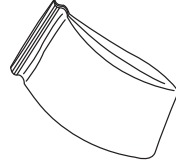

Привод двери
M002.200

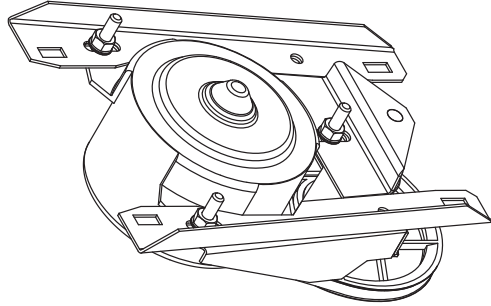

Привод замка двери
M002.500

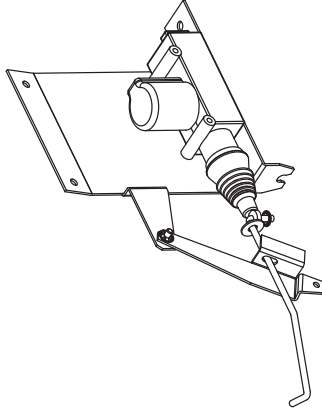

Измеритель скорости
M002.300

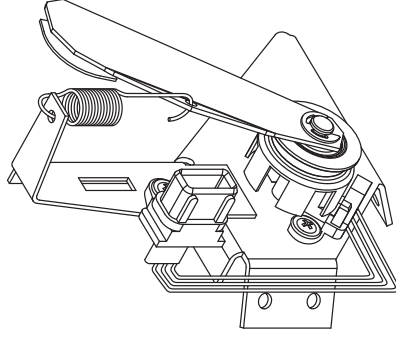

Контроллер
10.00.011.0004

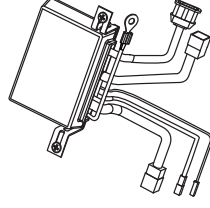

Кронштейн верхний
M002.020

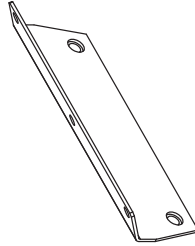

Ролик передний
M002.450-01

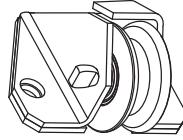

Ролик промежуточный
M002.320

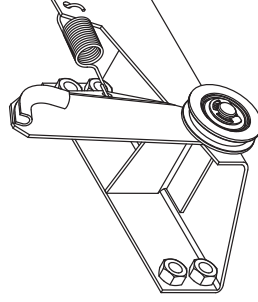

Кронштейн нижний
M002.025

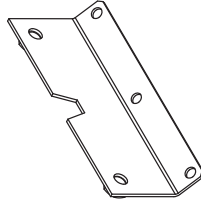

Ролик задний
M002.400

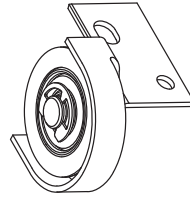

Жгут основной
FM002.050

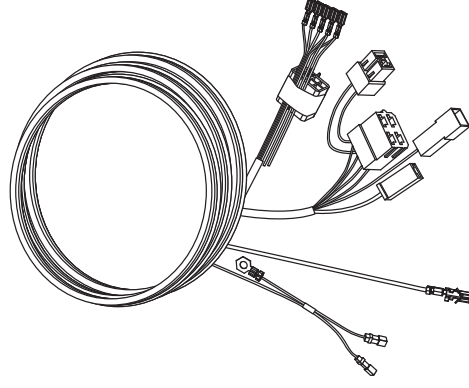

КОМПЛЕКТАЦИЯ MERCEDES SPRINTER (904) / VOLKSWAGEN LT 11

Заглушка
M002.010

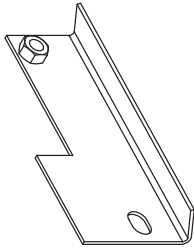

Крышка ручки наружной
M002.009

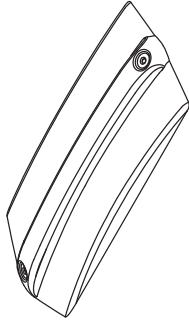

Кнопка управления
основная M002.014

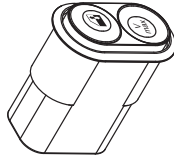

Наклейка информации-
онная 10.09.99.0003



Жгут активатора
M002.055-01

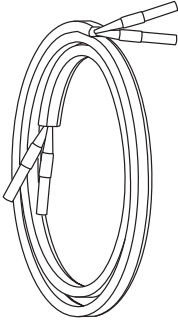

Крышка ручки внутренней
M002.011

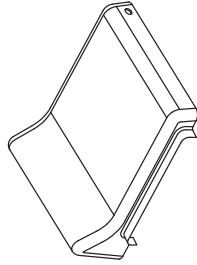

Кнопка дополнительная
Г012.066

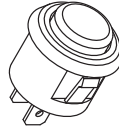

Наклейка предупреждающая
Г012.033



Шнур тяговый
M002.016

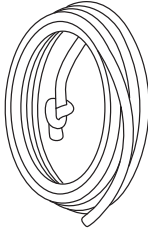

Крышка привода
F001.008

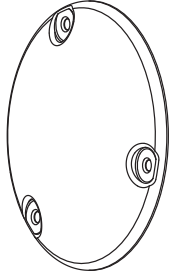

Контакты сдвижной двери
03.00.006.0001

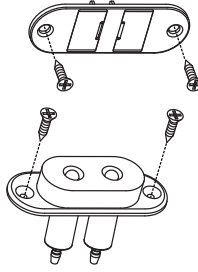

Руководство по эксплуа-
тации 10.00.010.0001-00

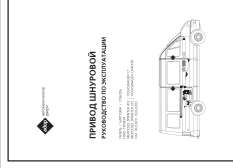

Предохранитель 30а
2110-3722136

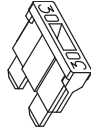

Крышка ролика заднего
M002.012

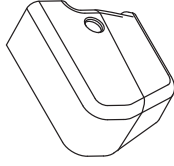

Жгут предохранителя
M002.051

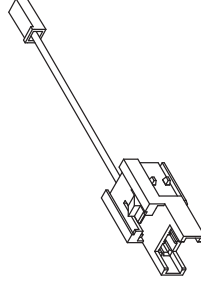

Комплект метизов
M002.700

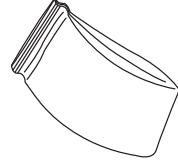

Привод двери
Г012.200-53

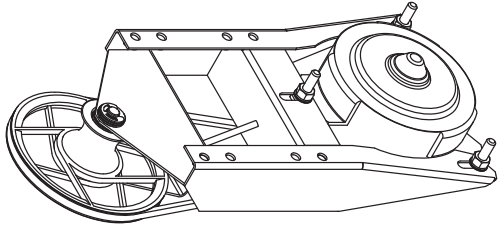

Перекладина верхняя
M003.006

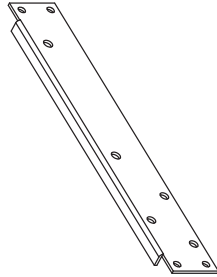

Ролик передний
M002.450-01

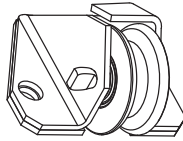

Привод замка
M003.500-01

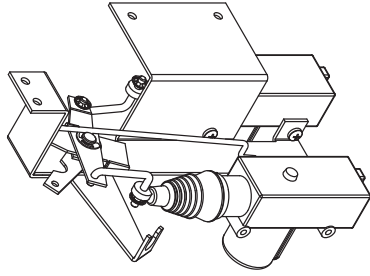

Перекладина нижняя
M003.007

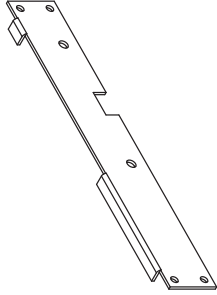

Ролик задний
M003.400

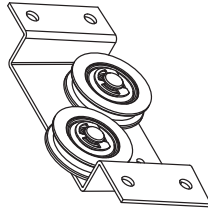

Измеритель скорости
M003.300

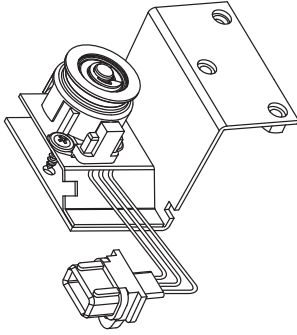

Ролик наружный
M003.420

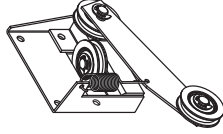

Ролик внутренний
M003.430

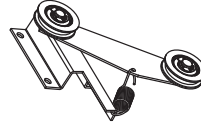

Контроллер
10.00.011.0003

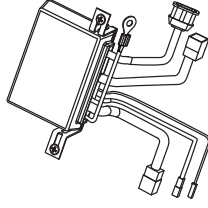

Жгут основной
M003.050

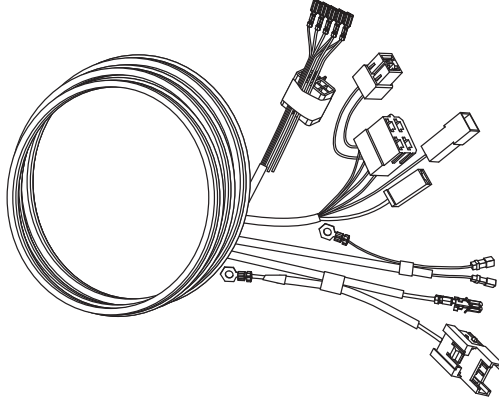

КОМПЛЕКТАЦИЯ MERCEDES SPRINTER (906) / VOLKSWAGEN CRAFTER

13

Крюк каретки
M003.010

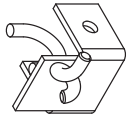

Крышка ручки наружной
M003.002

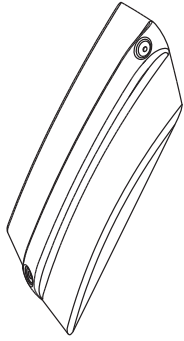

Кнопка управления
основная M002.014

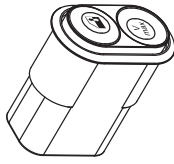

Наклейка информаци-
онная 10.09.99.0003



Жгут активатора
M003.055-01

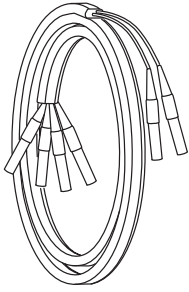

Крышка ручки внутренней
M003.004



Кнопка дополнительная
Г012.066

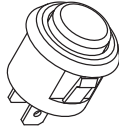

Наклейка предупреждающая
F001.033



Шнур тяговый
M002.016

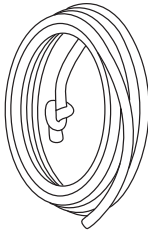

Крышка привода
F001.006

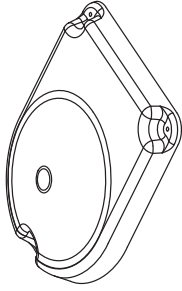

Контакты сдвижной двери
03.00.006.0001

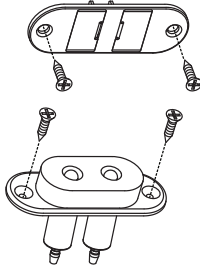

Руководство по эксплуа-
тации 10.00.010.0001-00

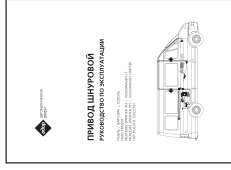

Предохранитель 30а
2110-3722136

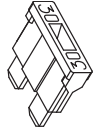

Крышка ролика заднего
M003.003

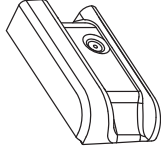

Проставка контактов
M003.001-01



Метизный пакет
M003.700

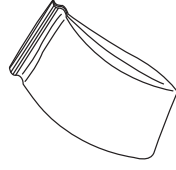

КОМПЛЕКТАЦИЯ FIAT DUCATO (240) E001.000

Привод двери
Г012.200-54

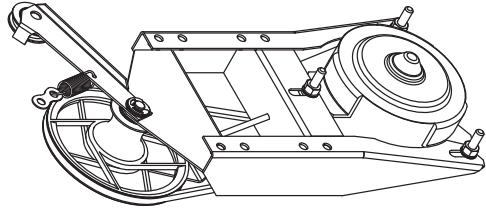

Ролик передний
E001.450

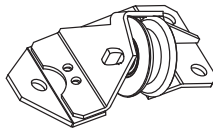

Ролик задний
E001.400-04

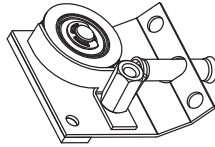

Привод
верхний
E001.510

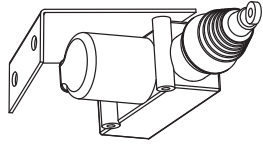

Привод
нижний
E001.505

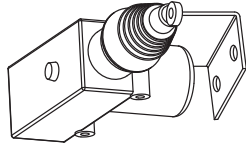

Тяга от активатора б/н.



Жгут основной
E001.05011

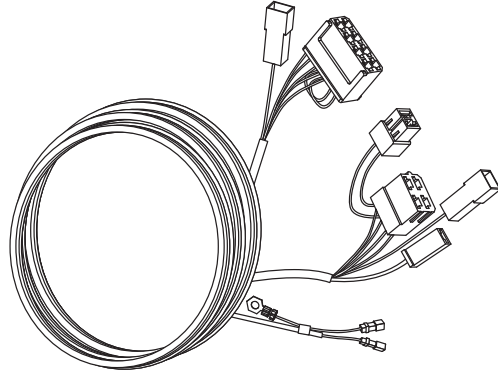

Измеритель скорости
E001.300

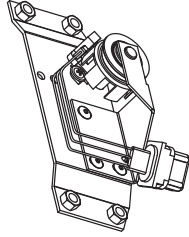

Контроллер
10.00.011.0003

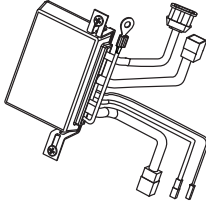

Жгут основной
E001.05012

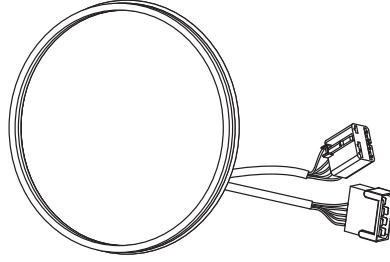

Ролик промежуточный
E001.420-04

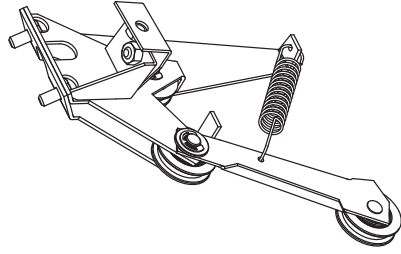

Жгут основной
E001.05013

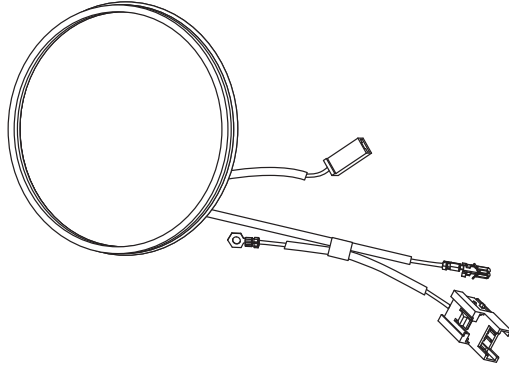

КОМПЛЕКТАЦИЯ FIAT DUCATO (240) E001.000

15

Кронштейн основной
E001.020

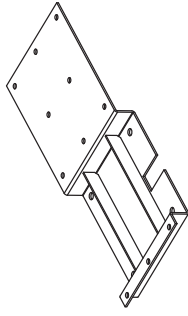

Крышка ручки наружной
E001.002

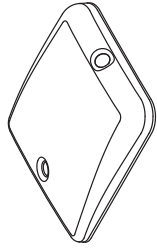

Кнопка управления
основная M002.014

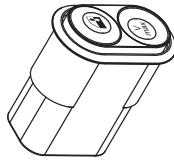

Наклейка информации –
онная 10.09.99.0003



Жгут активатора
E001.060-01

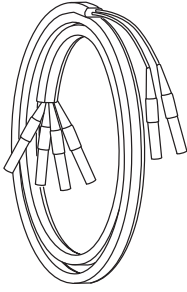

Крышка ручки внутренней
E001.003

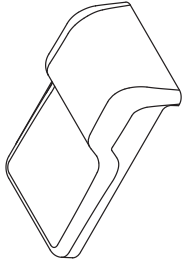

Кнопка дополнительная
G012.066

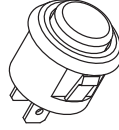

Наклейка предупреждающая
F001.033



Шнур тяговый
M002.016

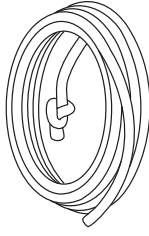

Крышка привода
F001.006

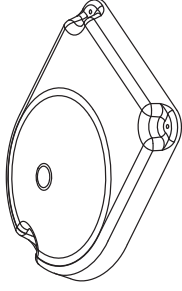

Контакты сдвижной двери
03.00.006.0001

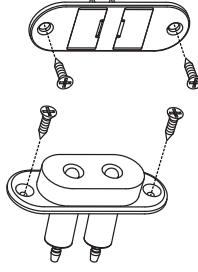

Руководство по эксплуатации
E001.815

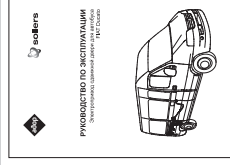

Предохранитель 30а
2110-3722136

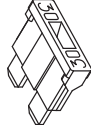

Крышка ролика заднего
E001.401



Прокладка защитная
E001.009

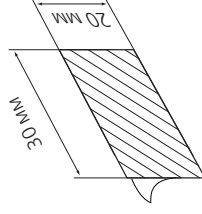

Метизный пакет
E001.700-04

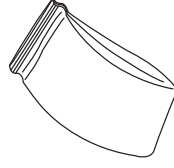

ЖГУТ ОСНОВНОЙ В УПАКОВКЕ

10.11.007.0001

(не указаны: ПАКЕТ 25*40 ПВД 30;
Этикетка LOMOND 70*32)

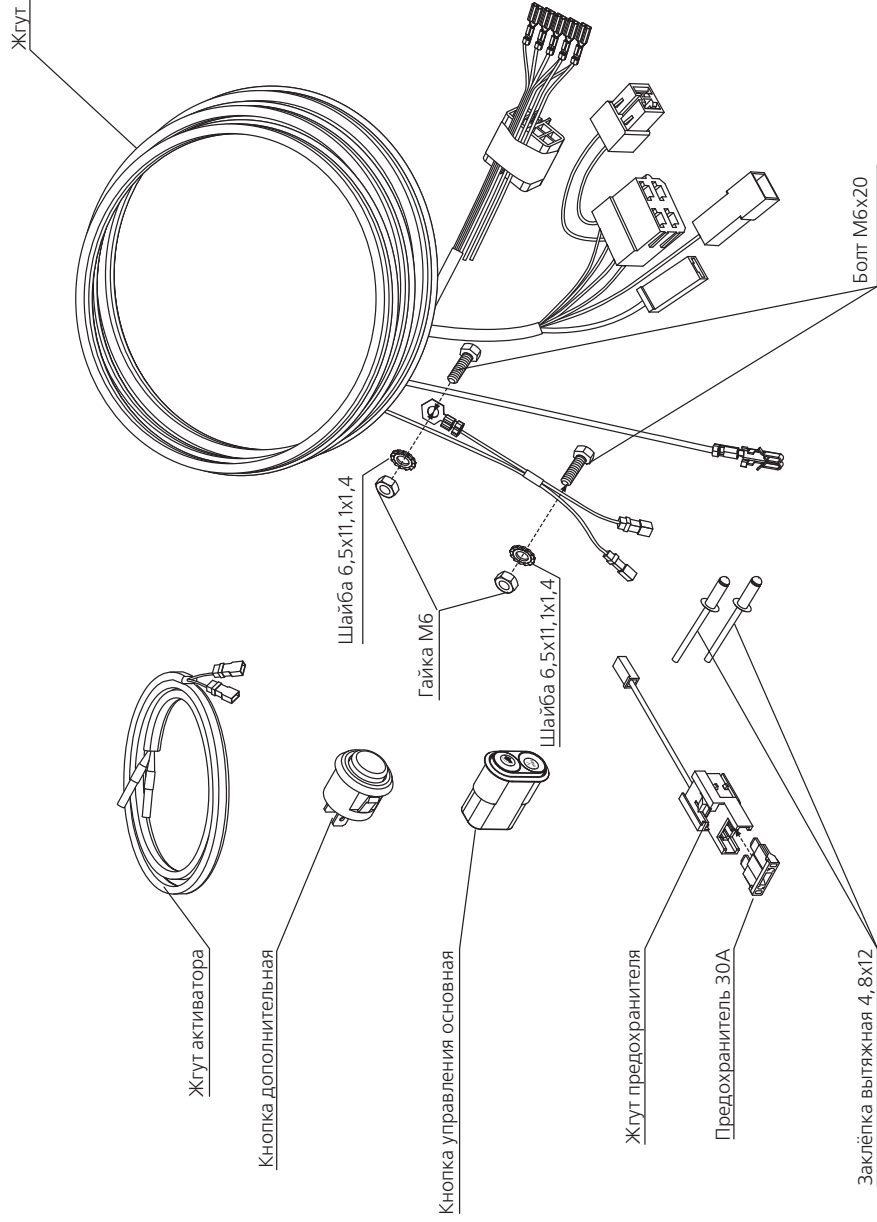

Болт М6x20 – 2 шт.
Шайба 6,5x11,1x1,4 – 3 шт.
Гайка М6 – 3 шт.
Заклёпка вытяжная 4,8x12 – 2 шт.
Жгут активатора – 2 шт.

КОНТАКТЫ СДВИЖНОЙ

ДВЕРИ 10.00.006.0001

(не указаны: Плёнка прозрачная 100 мкм;
Этикетка LOMOND 70*32)

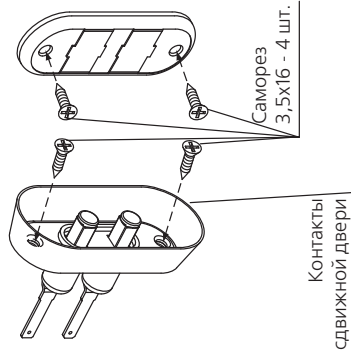

Саморез 3,5x16 – 4шт.

Шнур тяговый M002.016

Шнур тяговый - 2 шт.

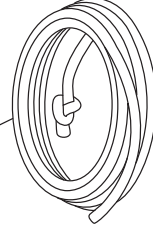

Контроллер F001.600

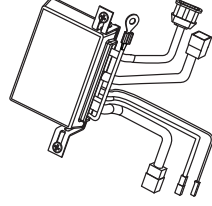

КОМПЛЕКТАЦИЯ HYUNDAI GRAND STAREX

17

КРЮК ДВЕРИ КОМПЛЕКТ 10.00.000.0001

(не указаны: Зип-лок 8*12 AVIORA; Этикетка LOMOND 70*32)

Заклёпка вытяжная 4,8x12 - 2 шт.

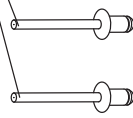

Крюк двери

Заклёпка вытяжная 4,8x12 - 2 шт.

БАШМАК КОМПЛЕКТ 10.11.000.0006

(не указаны: Зип-лок 8*12 AVIORA; Этикетка LOMOND 70*32)

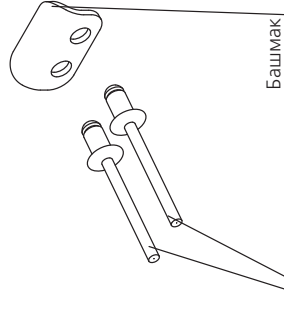

Башмак

Заклёпка вытяжная 4,8x12 - 2 шт.

Заклёпка вытяжная 4,8x12 - 2 шт.

РОЛИК ПРОМЕЖУТОЧНЫЙ КОМПЛЕКТ

10.11.000.0002

(не указаны: Плёнка прозрачная 100 мкм; Этикетка LOMOND 70*32)

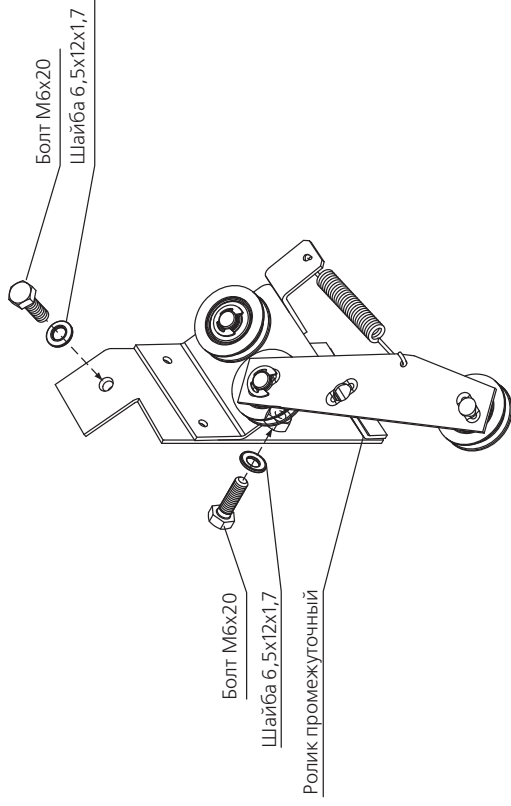

Болт М6x20

Шайба 6,5x12x1,7

Ролик промежуточный

Болт М6x20

Шайба 6,5x12x1,7

Болт М6x20 - 2 шт.
Шайба 6,5x12x1,7 - 2 шт.

НАКЛЕЙКА ИНФОРМАЦИОННАЯ 10.09.99.0003



РУКОВОДСТВО ПО ЭКСПЛУАТАЦИИ 10.00.010.0001-00

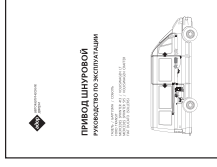

РОЛИК НАПРАВЛЯЮЩИЙ КОМПЛЕКТ 10.11.000.0009

(не указаны: Плёнка прозрачная 100 мкм; Этикетка LOMOND 70*32)

Ролик промежуточный

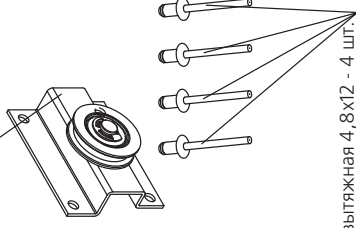

Заклёпка вытяжная 4,8x12 - 4 шт.

Заклёпка вытяжная 4,8x12 - 4 шт.

РОЛИК ПЕРЕДНИЙ КОМПЛЕКТ 10.11.000.0007

(не указаны: Зип-лок 8*12 AVIORA; Этикетка LOMOND 70*32)

Ролик передний

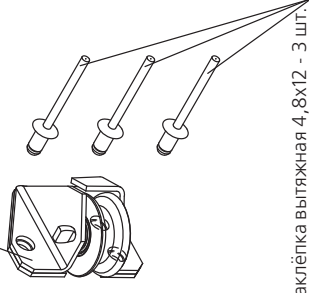

Заклёпка вытяжная 4,8x12 - 3 шт.

Заклёпка вытяжная 4,8x12 - 3 шт.

РОЛИК ЗАДНИЙ КОМПЛЕКТ

10.11.000.0001

(не указаны: Пленка прозрачная 100 мкм;
Этикетка LOMOND 70*32)

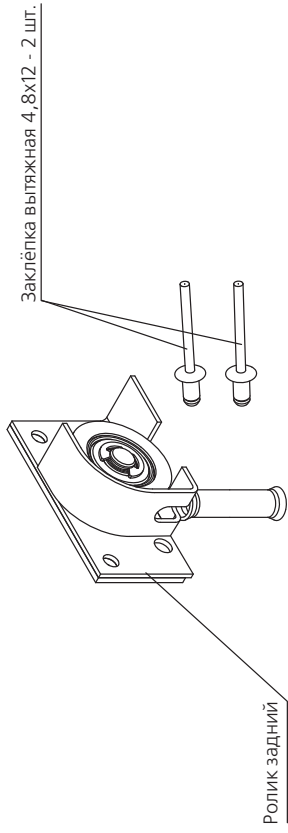

Заклёпка вытяжная 4,8x12 - 2 шт.

ПРИВОД ЗАМКА КОМПЛЕКТ

10.11.000.0008

(не указаны: Пленка прозрачная 100 мкм;
Этикетка LOMOND 70*32)

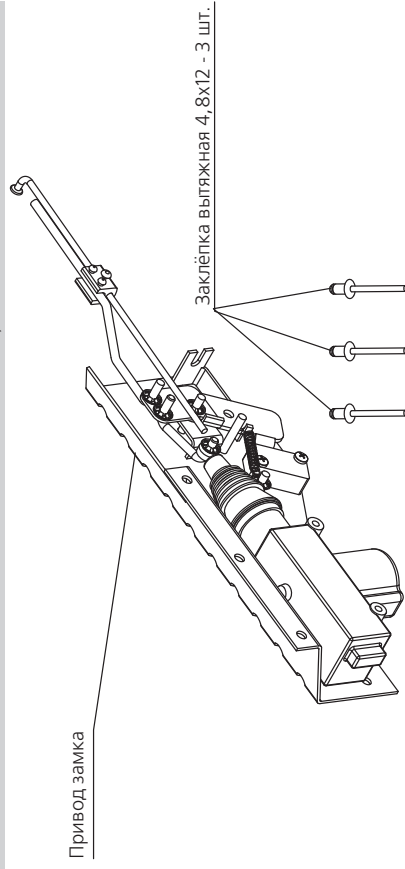

Заклёпка вытяжная 4,8x12 - 3 шт.

ИЗМЕРИТЕЛЬ СКОРОСТИ КОМПЛЕКТ

10.11.000.0003

(не указаны: Пленка прозрачная 100 мкм;
Этикетка LOMOND 70*32)

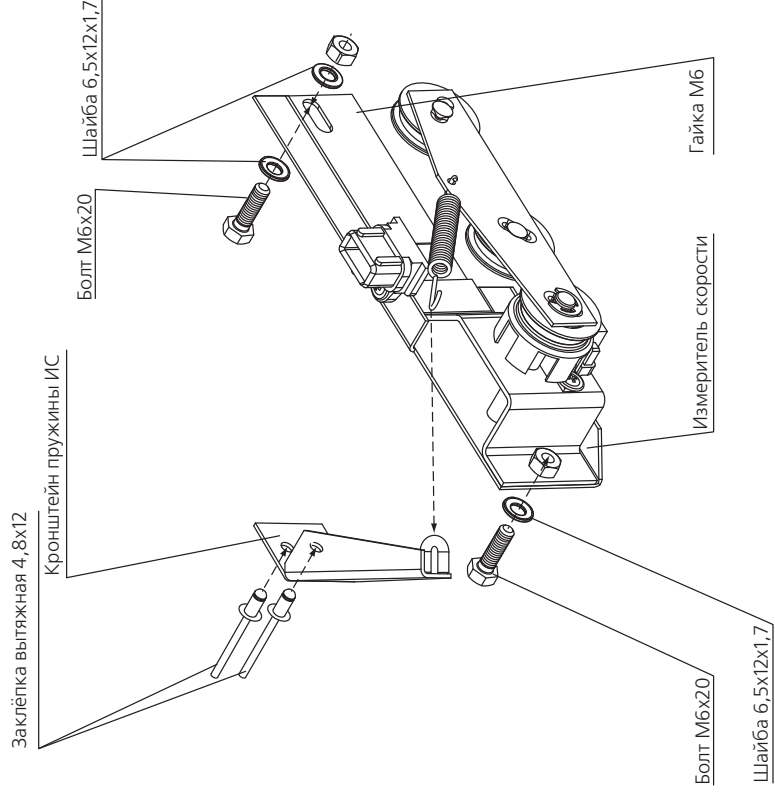

Болт М6x20 - 2 шт.

Шайба 6,5x12x1,7 - 3 шт.

Заклёпка вытяжная 4,8x12 - 2 шт.

КОМПЛЕКТАЦИЯ HYUNDAI GRAND STAREX

19

ЭЛЕКТРОПРИВОД КОМПЛЕКТ
10.11.000.0005

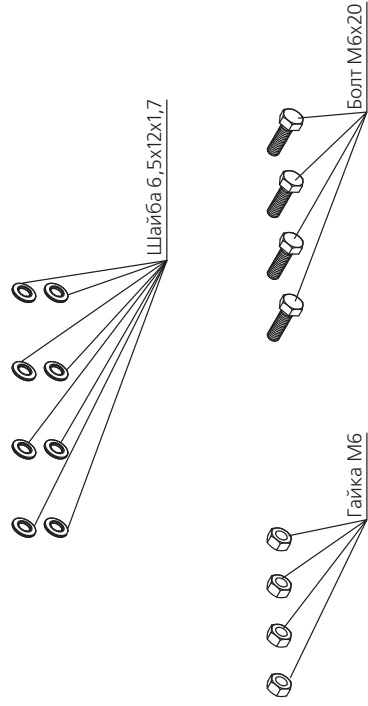
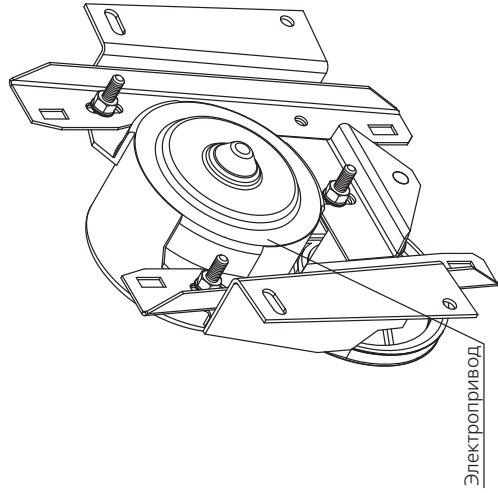

Болт М6х20 – 4 шт.
Шайба 6,5x12x1,7 – 8 шт.
Гайка М6 – 4 шт.

ОПОРА ПРИВОДА КОМПЛЕКТ
10.11.000.0004

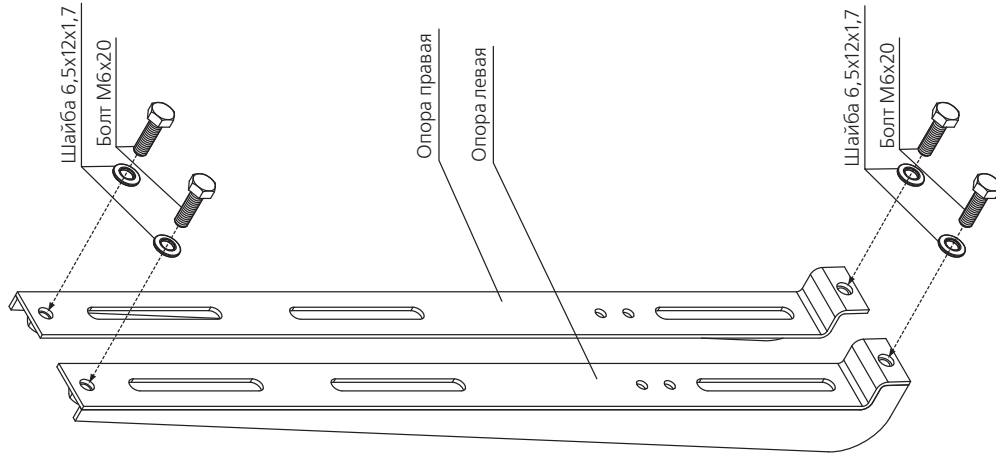

Болт М6х20 – 4 шт.
Шайба 6,5x12x1,7 – 4 шт.

20 КОМПЛЕКТАЦИЯ РЕУГЕОТ ВОХЕР / FIAT DUCATO (250) / CITROEN JUMPER / CITROEN BOXER / FIAT DUCATO (250) 10.10.000.0000

ЖГУТ КОМПЛЕКТ 10.10.000.0009

(не указаны: Пакеты 275х380х0,2; Этикетка LOMOND 70*32)

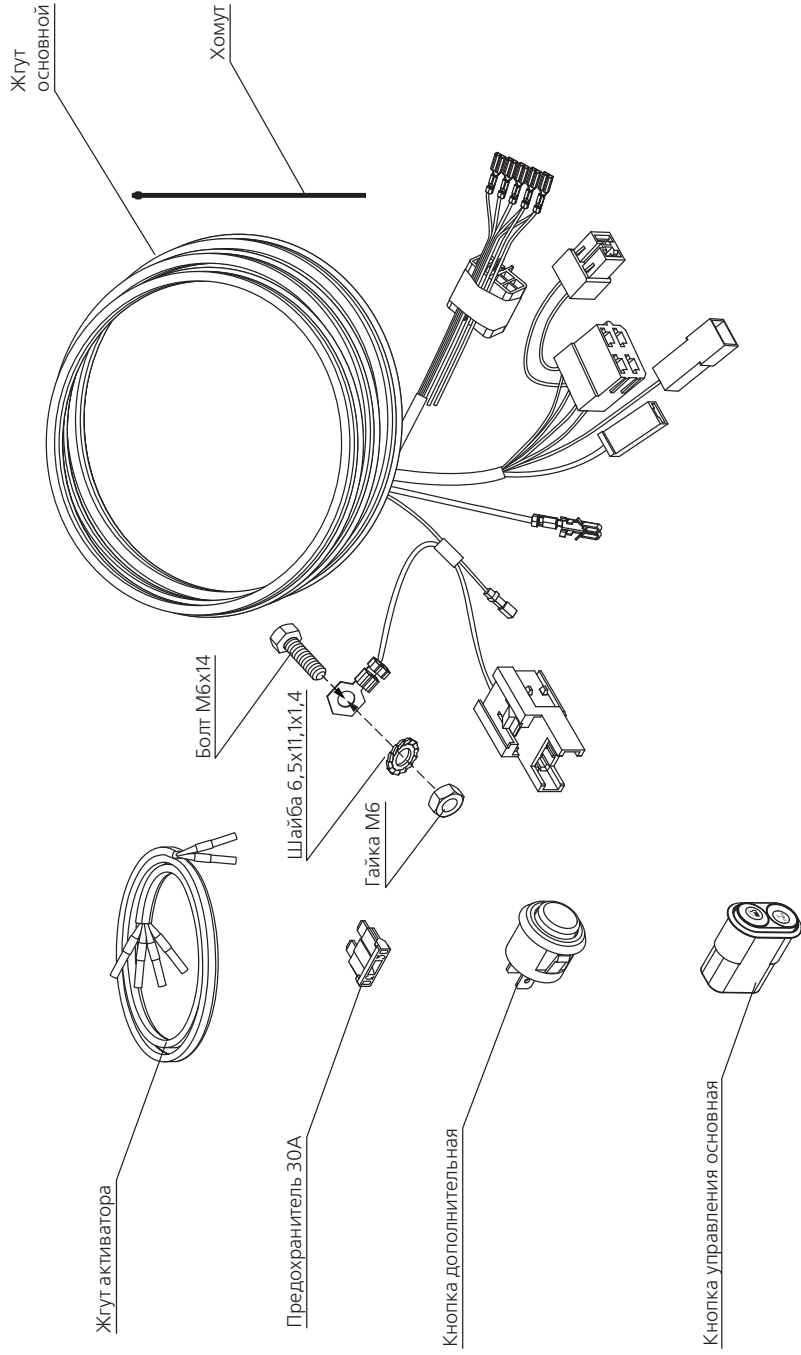

Болт М6х14 – 1 шт.
Шайба 6,5х11,1х1,4 – 1 шт.
Гайка М6 – 1 шт.
Жгут активатора – 1 шт.
Хомут 2,5х200 нейлон ИЭК – 1 шт.

КОНТАКТЫ СДВИЖНОЙ ДВЕРИ 03.00.006.0001

(не указаны: Пакеты 80х130х0,2; Этикетка LOMOND 70*32)

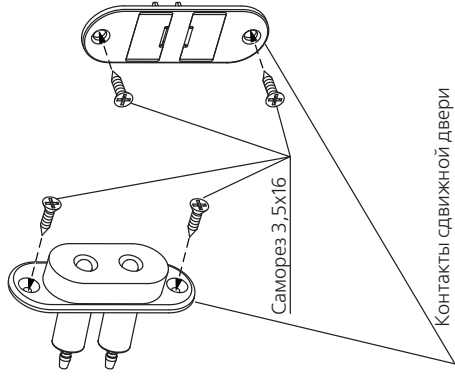

Саморез 3,5х16 – 4 шт.

Шнур тяговый M002.016

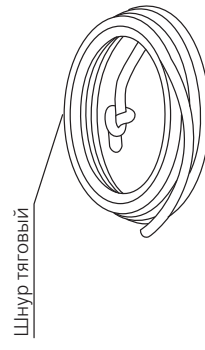

КОМПЛЕКТАЦИЯ РЕУБЕОТ ВОХЕР / СИТРОЕН ЖМПЕР / FІАТ ДУСАТО (250) 21

КОНТРОЛЛЕР В УПАКОВКЕ
10.10.000.0010
 (не указаны: Пакеты 80x130x0,2;
 Этикетка LOMOND 70*32)

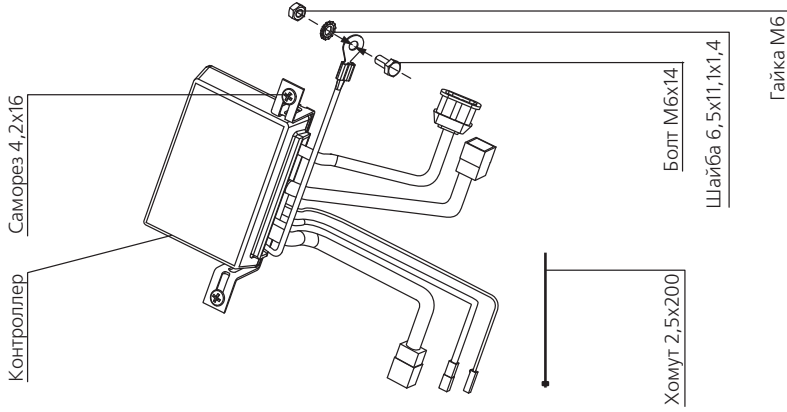

Болт М6x14 – 1 шт.
Шайба 6,5x11,1x1,4 – 1 шт.
Гайка М6 – 1 шт.
Саморез 4,2x16 – 2 шт.
Хомут 2,5x200 нейлон ИЭК – 4 шт.

КОМПЛЕКТ ДЛЯ ВОДИТЕЛЯ
10.10.000.0012
 (не указаны: Пакеты 80x130x0,2;
 Этикетка LOMOND 70*32)

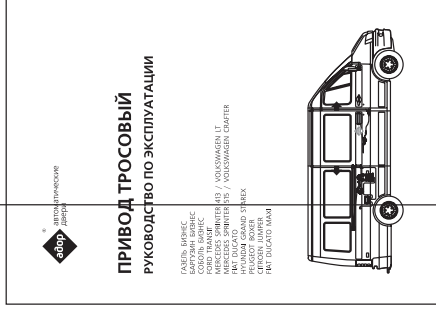
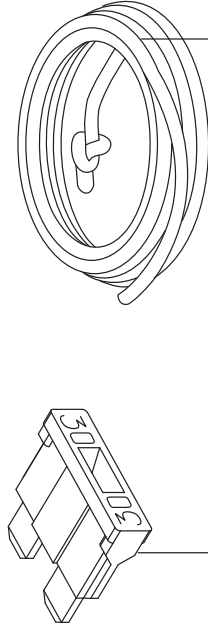

Предохранитель 30А
 Руководство по эксплуатации

Шнур тяговый
 Наклейка информационная

КРЮК КАРЕТКИ КОМПЛЕКТ
10.10.000.0007
 (не указаны: Пакеты 80x130x0,2;
 Этикетка LOMOND 70*32)

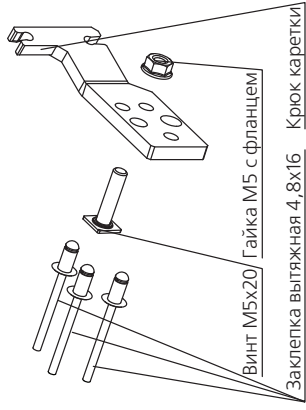

Винт М5x20 – 1 шт.
Заклепка вытяжная 4,8x16 – 3 шт.
Гайка М5 с фланцем – 1шт.

**КРЫШКА РУЧКИ
 НАРУЖНОЙ КОМПЛЕКТ**
03.10.004.0001
 (не указаны: Пакеты 80x130x0,2;
 Этикетка LOMOND 70*32)

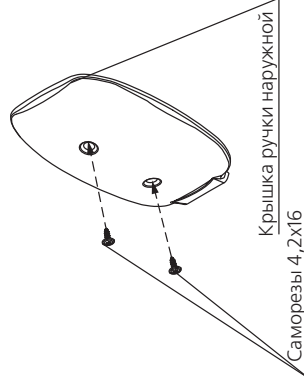

Саморезы 4,2x16 – 2 шт.

22 КОМПЛЕКТАЦИЯ РЕУБЕОТ ВОХЕР / FIAT DUCATO (250) 10.10.000.0000

КРЮК ДВЕРИ КОМПЛЕКТ 10.10.000.0001

(не указаны: Пакеты 80x130x0,2;
Этикетка LOMOND 70*32)

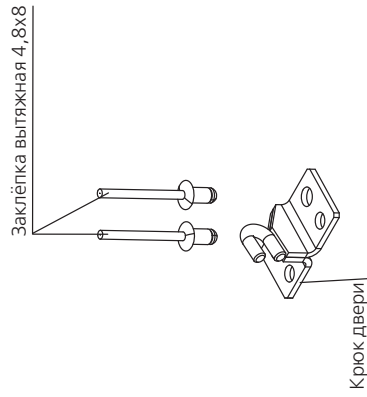

Заклепка вытяжная 4,8x8 – 2 шт.

КРЫШКА РОЛИКА ЗАДНЕГО КОМПЛЕКТ 10.10.004.0011

(не указаны: Пакеты 80x130x0,2;
Этикетка LOMOND 70*32)

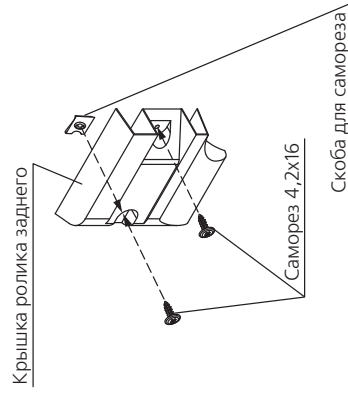

Саморез 4,2x16 – 2 шт.

РОЛИК ПРОМЕЖУТОЧНЫЙ КОМПЛЕКТ

10.10.000.0005(01)

(не указаны: Пакеты 315x200x0,2;
Этикетка LOMOND 70*32)

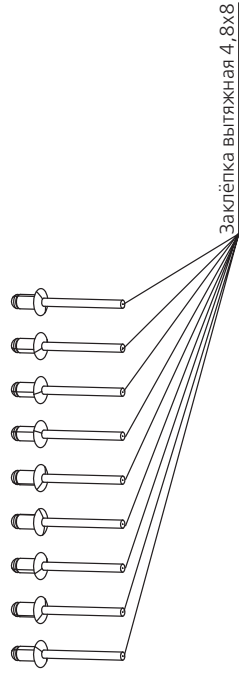
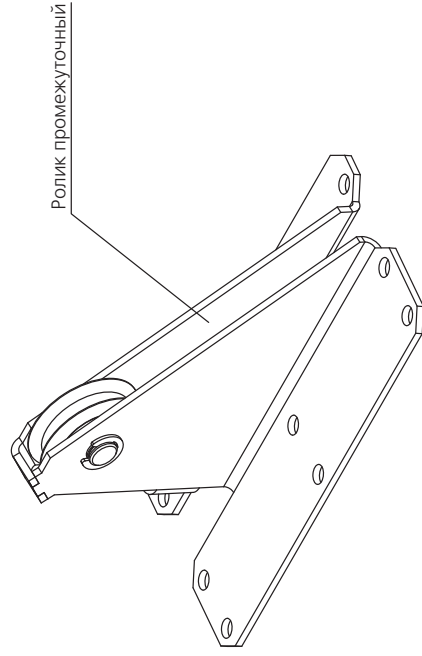

Заклепка вытяжная 4,8x8 – 9 шт.

РОЛИК ПЕРЕДНИЙ КОМПЛЕКТ 10.10.000.0002(01)

(не указаны: Пакеты 140x190x0,2;
Этикетка LOMOND 70*32)

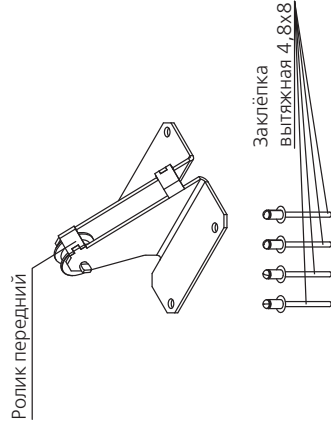

Заклепка вытяжная 4,8x8 – 4 шт.

БАШМАК КОМПЛЕКТ 10.10.000.0008

(не указаны: Пакеты 80x130x0,2;
Этикетка LOMOND 70*32)

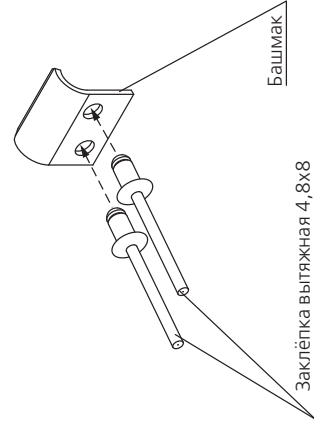

Заклепка вытяжная 4,8x8 – 2 шт.

КОМПЛЕКТАЦИЯ РЕУБЕОТ ВОХЕР / CITROEN JUMPER / FIAT DUCATO (250) 23

РОЛИК ЗАДНИЙ КОМПЛЕКТ

10.10.000.0006

(не указаны: Пакеты 100x230x0,2;
Этикетка LOMOND 70*32)

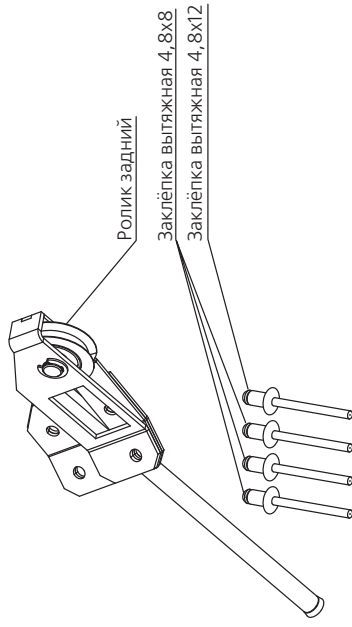

Заклепка вытяжная 4,8x8 - 3 шт.
Заклепка вытяжная 4,8x12 - 1 шт.

ПРИВОД ЗАМКА КОМПЛЕКТ

03.10.001.0003

(не указаны: Пакеты 315x200x0,2;
Этикетка LOMOND 70*32)

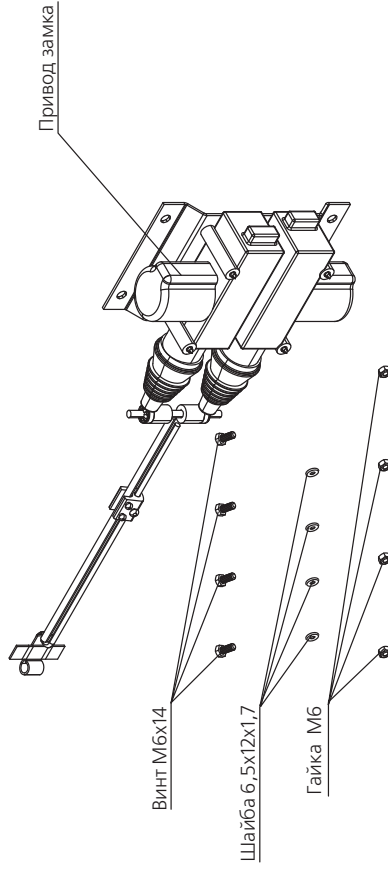

Гайка М6 - 4 шт.
Винт М6x14 - 4 шт.
Шайба 6,5x12x1,7 - 4шт.

ИЗМЕРИТЕЛЬ СКОРОСТИ КОМПЛЕКТ

10.10.000.0003

(не указаны: Пакеты 315x200x0,2;
Этикетка LOMOND 70*32)

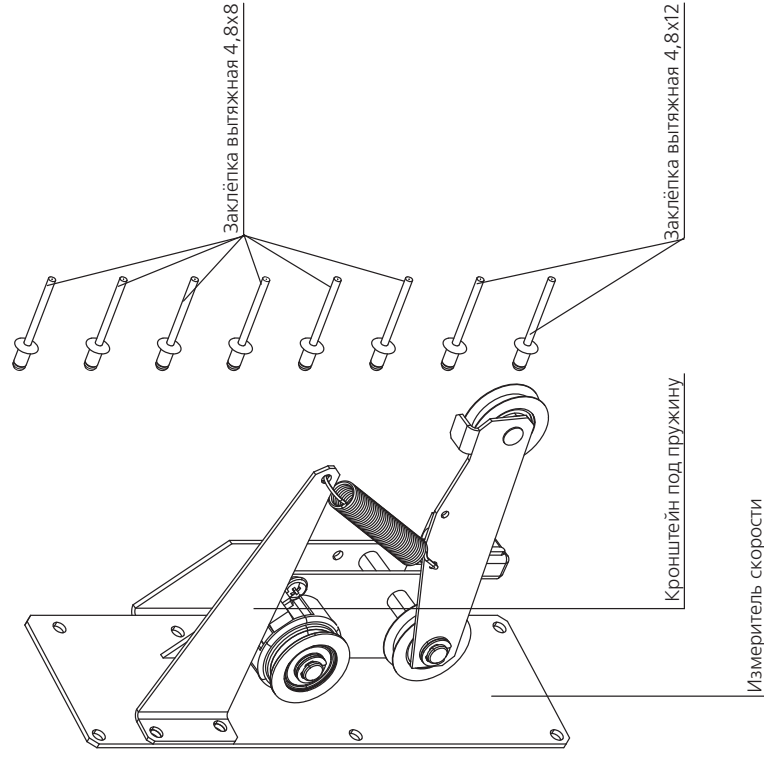

Заклепка вытяжная 4,8x8 - 6 шт.
Заклепка вытяжная 4,8x12 - 2 шт.

24 КОМПЛЕКТАЦИЯ РЕУГЕОТ ВОХЕР / СІТРОЕН JUMPER / FIAT DUCATO (250) 10.10.000.0000

ПРИВОД ДВЕРИ КОМПЛЕКТ

10.10.000.0004(01)

(не указаны: Пакеты 275x380x0,2;
Этикетка LOMOND 70*32)

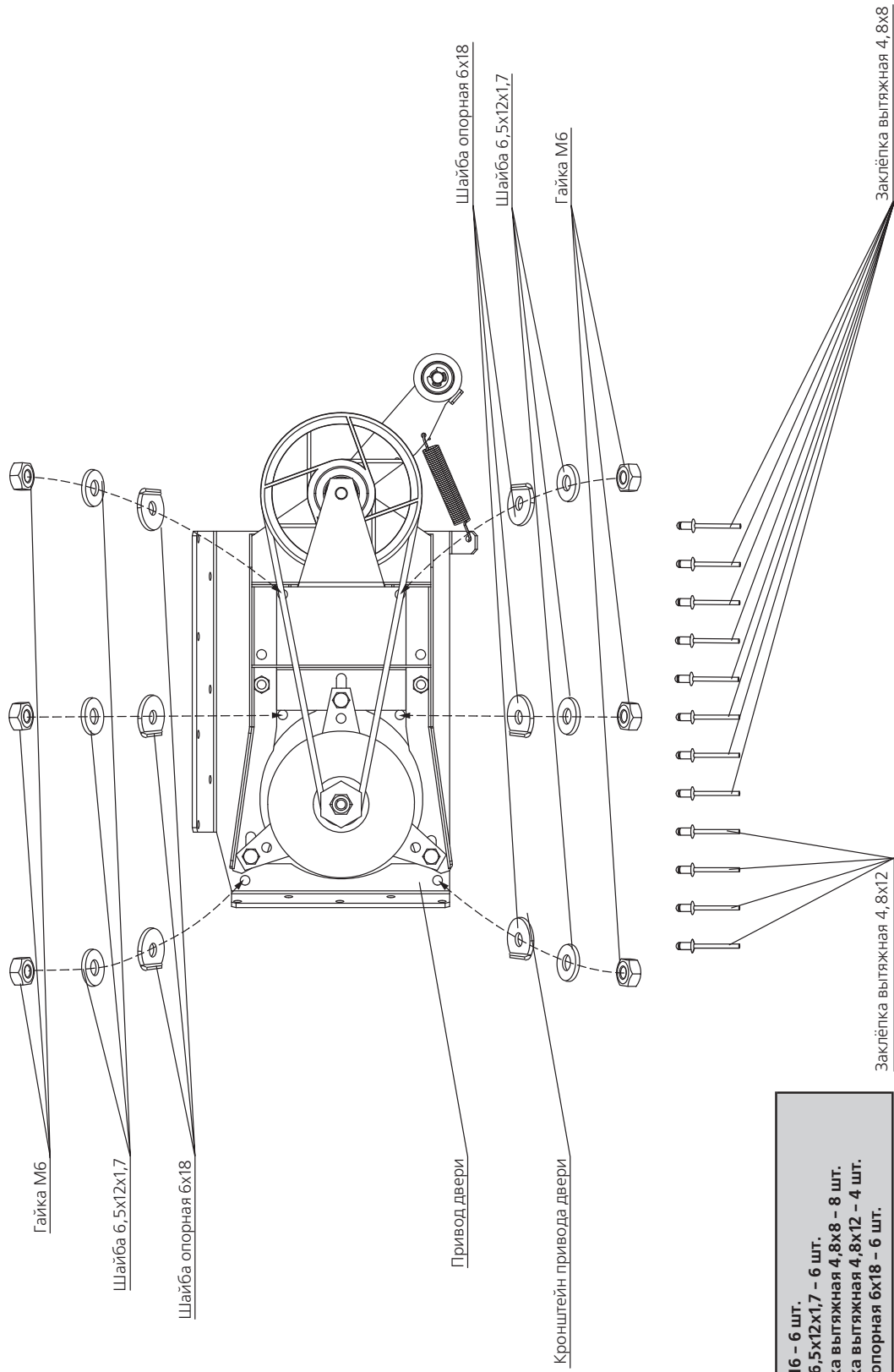

- Гайка М6 - 6 шт.
- Шайба 6,5x12x1,7 - 6 шт.
- Заклепка вытяжная 4,8x8 - 8 шт.
- Заклепка вытяжная 4,8x12 - 4 шт.
- Шайба опорная 6x18 - 6 шт.

ДОПОЛНИТЕЛЬНЫЕ УНИВЕРСАЛЬНЫЕ ЭЛЕМЕНТЫ ПРИВОДА ШНУРОВОГО

25

ЖГУТ-ПЕРЕХОДНИК КОМПЛЕКТ

10.00.007.0004

(не указаны: 01.06.00.0053 Пакет 80x130x0,2; 08.09.99.0003 Наклейка для 10.00.007.0004)

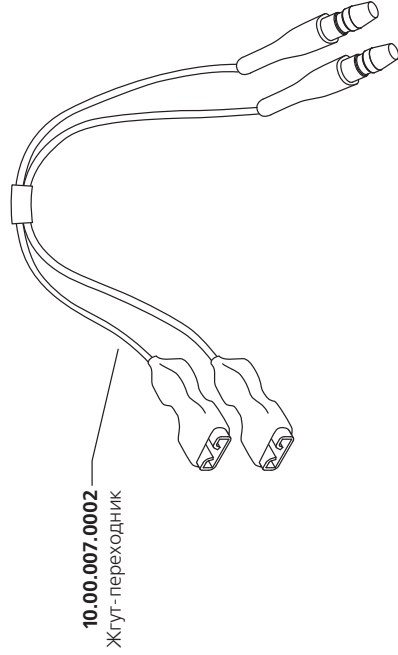

ЖГУТ-ПЕРЕХОДНИК КОМПЛЕКТ

10.00.007.0005

(не указаны: 01.06.00.0053 Пакет 80x130x0,2; 08.09.99.0004 Наклейка для 10.00.007.0005)



СХЕМА ПОДКЛЮЧЕНИЯ

10.00.006.0001
Контакты
сдвижной двери

Г012.065-02; М002.055-01;
Е001.060-01; М003.055-01
Жгут активатора

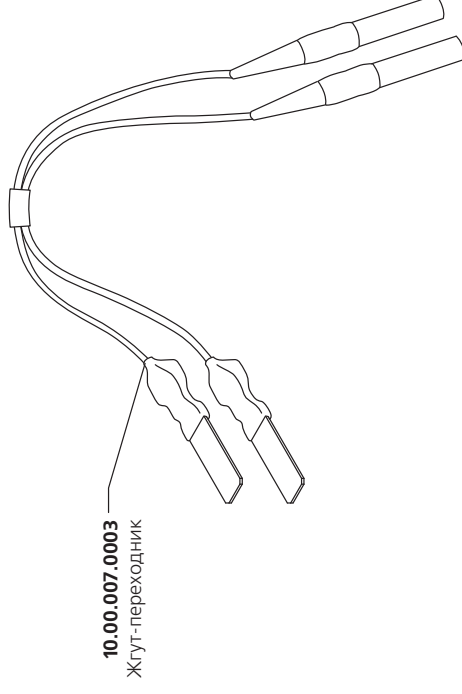

СХЕМА ПОДКЛЮЧЕНИЯ

03.00.006.0001
Контакты
сдвижной двери

Г012.065-01; М002.055;
Е001.060; М003.055
Жгут активатора

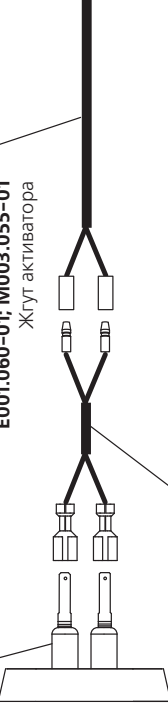
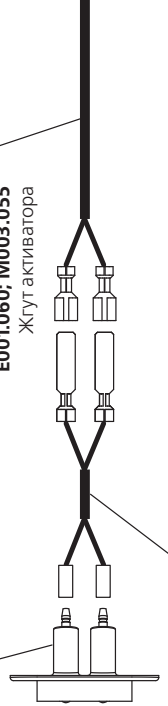
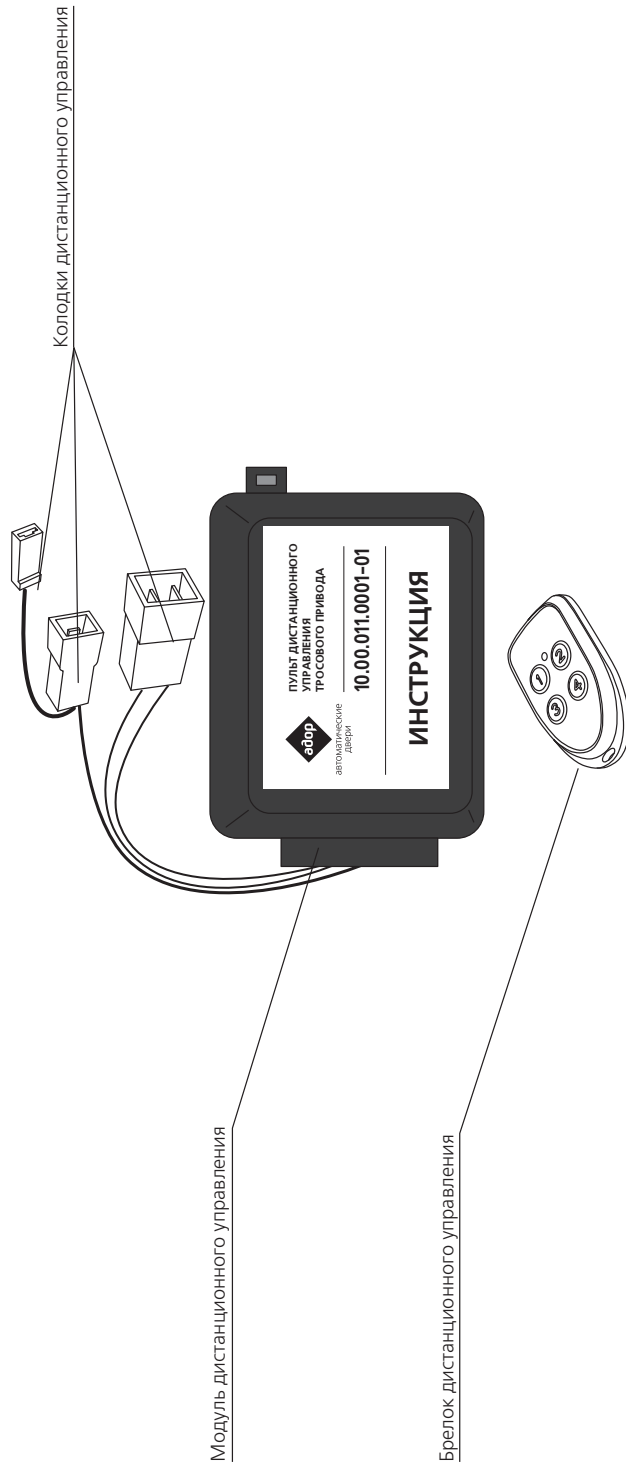

ПУЛЬТ ДИСТАНЦИОННОГО УПРАВЛЕНИЯ ТРОСОВОГО ПРИВОДА**10.00.011.0001-01**(не указаны: Пакет 140x190x0,2;
Этикетка LOMOND 70*32)

Болт М6х14 - 8 шт.

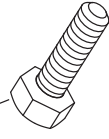

Пистон крепления обивки - 2 шт.

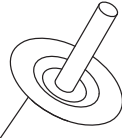

Шайба прϕ4 - 1 шт.



Крюк каретки - 1 шт.

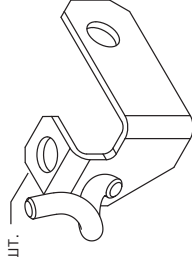

Винт ш/г М6 - 1 шт.

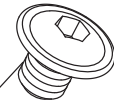

Шайба Ф6 пружинная коническая - 6 шт.



Фиксатор шкива заднего - 1 шт.

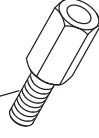

Гайка М6 - 2 шт.

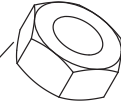

Башмак шнура - 1 шт.

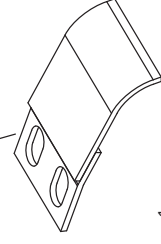

Шайба - 1 шт.

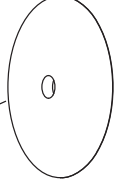

Гнездо пистона - 2 шт.

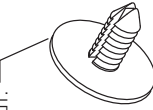

Гнездо - 1 шт.

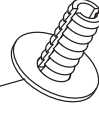

Шайба опорная - 4 шт.



Заклёпка вытяжная 4,8*8 - 6 шт.

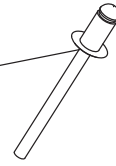

Шайба 6 зубчатая - 2 шт.

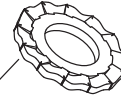

Заклёпки 4,8*12 - 4 шт.

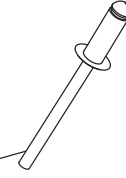

Зажим троса - 2 шт.



Пакет "Зип-лок" - 1 шт.

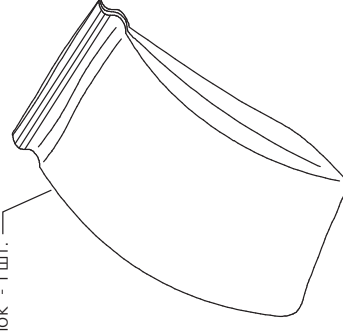

Крюк двери - 1 шт.

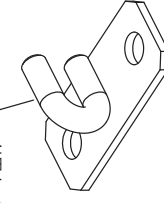

Болт М6х14 - 8 шт.

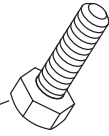

Пистон крепления обивки - 3 шт.



Винт ш/г М6-8 - 1 шт.

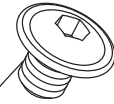

Пружина - 1 шт.

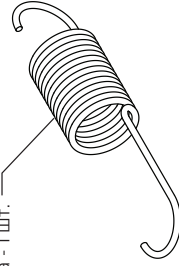

Гайка М6 - 2 шт.

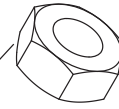

Саморез 4,2x16 - 4 шт.



Гнездо пистона - 3 шт.

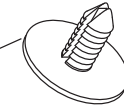

Саморез 4x24 - 2 шт.

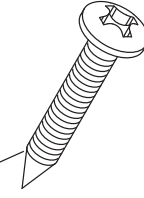

Заклёпка вытяжная 4,8x8 - 6 шт.

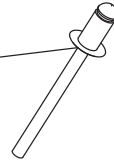

Заклёпки 4,8*12 - 4 шт.

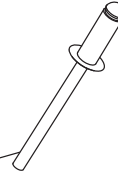

Шайба пр сд4 - 1 шт.

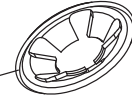

Шайба Ф6 пружинная
коническая - 6 шт.



Башмак шнура - 1 шт.

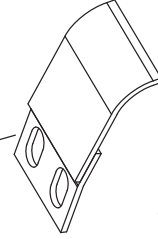

Гнездо - 1 шт.

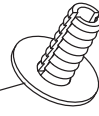

Зажим троса - 2 шт.



Крюк двери - 1 шт.

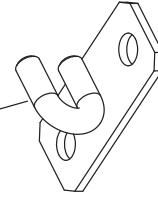

Крюк каретки - 1 шт.

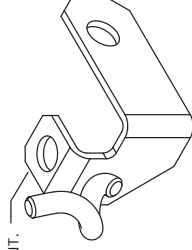

Фиксатор шкива заднего - 1 шт.

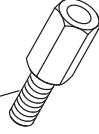

Шайба - 1 шт.

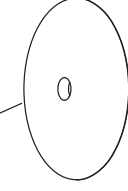

Шайба опорная - 4 шт.



Пакет "Зип-лок" - 1 шт.

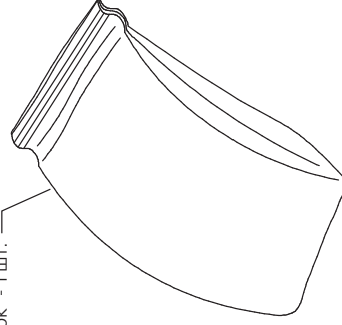

КОМПЛЕКТАЦИЯ МЕТРИЗНОГО ПАКЕТА FO01.700

29

Болт М6х14 - 8 шт.

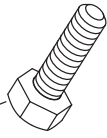

Заклёпка вытяжная 4,8х8 - 12 шт.

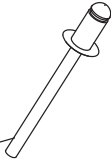

Саморез 4,2х16 - 9 шт.

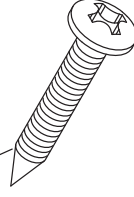

Шайба опорная - 4 шт.



Винт п/г М6-18 - 1 шт.

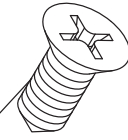

Заклёпки 4,8*12 - 7 шт.

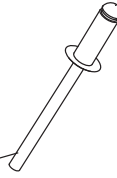

Шайба 6 зубчатая - 3 шт.

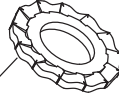

Пакет "Зип-лок" - 1 шт.

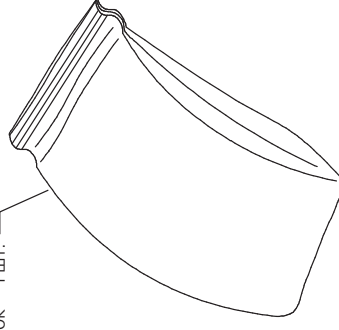

Гайка М6 - 5 шт.

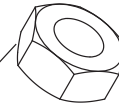

Предохранитель 30а - 1 шт.

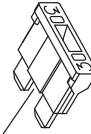

Шайба Ф6 пружинная коническая - 8 шт.



Болт М6х14 - 6 шт.

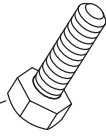

Заклёпка выпяжная 4,8х8 - 23 шт.

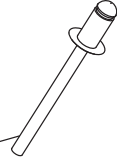

Винт М6*14 - 4 шт.

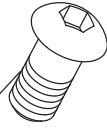

Заклёпки 4,8*12 - 5 шт.

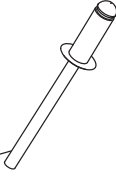

Предохранитель 30а - 1 шт.

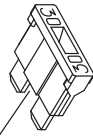

Винт ш/г М6-8 - 1 шт.



Саморез 4,2х16 - 11 шт.



Гайка М6 - 2 шт.

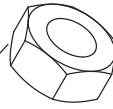

Шайба 6 зубчатая - 2 шт.

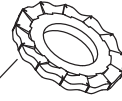

Шайба пр с4 - 1 шт.



Шайба Ф6 пружинная коническая - 4 шт.



Фиксатор шкива заднего - 1 шт.

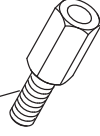

Крюк каретки - 1 шт.

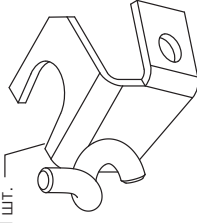

Башмак - 1 шт.

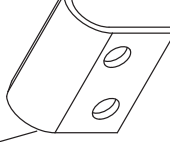

Пакет "Зип-лок" - 1 шт.

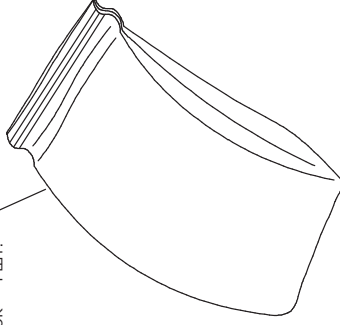

Крюк двери - 1 шт.

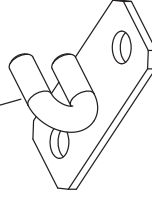

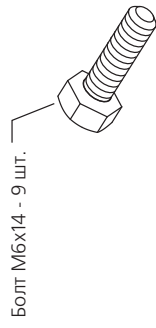

Болт М6х14 - 9 шт.

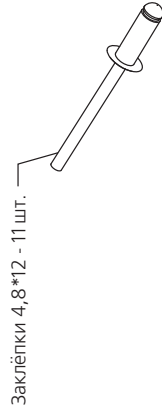

Заклёпки 4,8*12 - 11 шт.

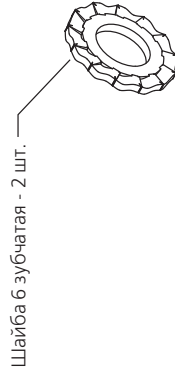

Шайба 6 зубчатая - 2 шт.

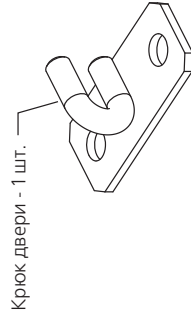

Крюк двери - 1 шт.

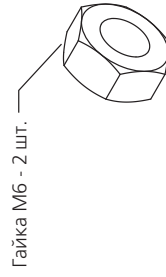

Гайка М6 - 2 шт.

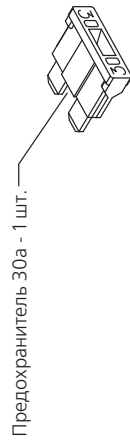

Предохранитель 30а - 1 шт.

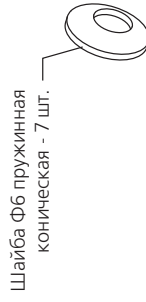

Шайба Ф6 пружинная
коническая - 7 шт.

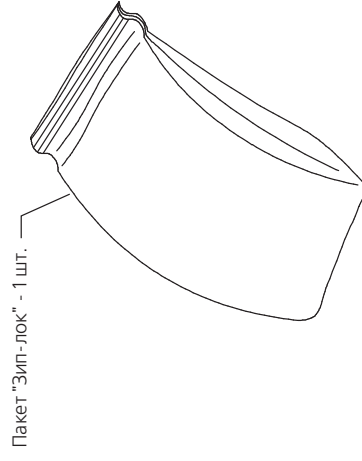

Пакет "Зип-лок" - 1 шт.

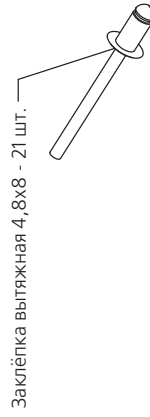

Заклёпка вытяжная 4,8х8 - 21 шт.



Саморез 4,2х16 - 7 шт.

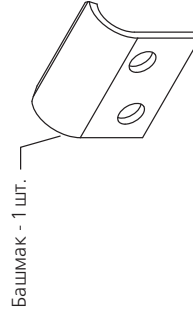

Башмак - 1 шт.

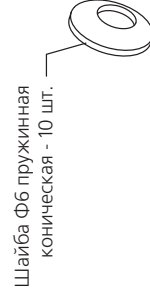
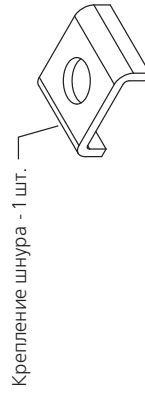
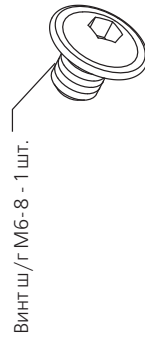
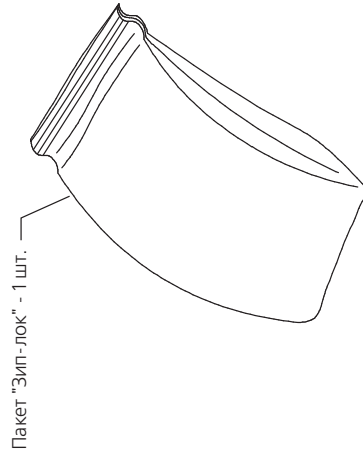
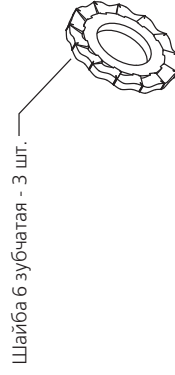
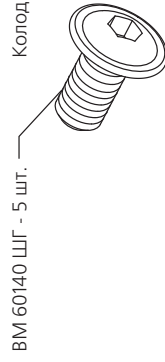
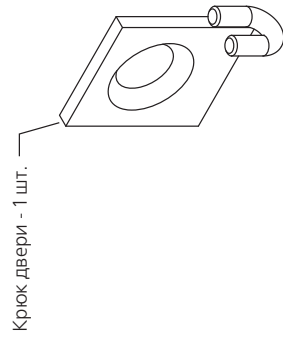
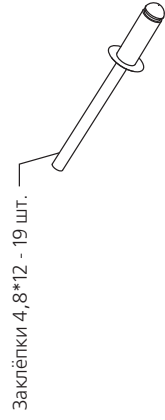
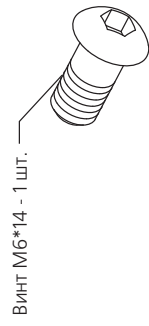
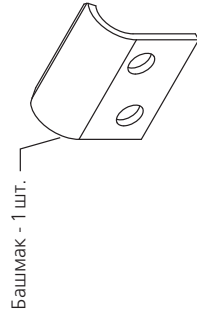
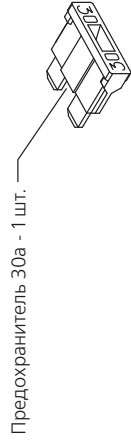
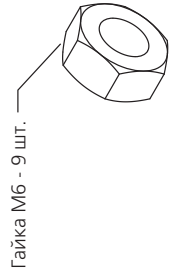
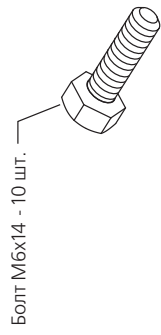

Наименование	Артикул	Страница
АКТИВАТОР	AME-02	4, 6
БАШМАК	E001.008	30, 31, 32
БАШМАК	10.01.02.0021	17
БАШМАК КОМПЛЕКТ	10.11.000.0006	17
БАШМАК КОМПЛЕКТ	10.10.000.0008	22
БАШМАК ШНУРА	G012.025	27, 28
БОЛТ М6Х14	1/09020/21	20, 21, 23, 27, 28, 29, 30, 31, 32
БОЛТ М6Х20	02.01.61.03.0018	16, 17, 18, 19
ВИНТ М5Х20	02.02.09.01.0086	21
ВИНТ М6*14	BM 60140 ШГ	32
ВИНТ М6*14	-	32
ВИНТ П/Г М6-18	-	29
ВИНТ Ш/Г М6-8	-	27, 28, 30, 32
ГАЙКА М5 С ФЛАНЦЕМ	02.05.25.01.0085	23
ГАЙКА М6	02.05.21.02.0008	16, 18, 20, 21, 23, 24
ГАЙКА М6	1/58962/11	18, 19, 21, 27, 28, 29, 30
ГНЕЗДО	G012.002	27, 28
ГНЕЗДО ПИСТОНА	3302-5602156	27, 28
ЖГУТ ОСНОВНОЙ	FM002.050	8, 10
ЖГУТ АКТИВАТОРА	G012.065-01	16
ЖГУТ АКТИВАТОРА	G012.065-02	5, 7
ЖГУТ АКТИВАТОРА	M002.055-01	9
ЖГУТ АКТИВАТОРА	M002.055-01	11
ЖГУТ АКТИВАТОРА	E001.060-01	15
ЖГУТ КОМПЛЕКТ	10.10.000.0009	20
ЖГУТ ОСНОВНОЙ	G012.050	6
ЖГУТ ОСНОВНОЙ	G012.050-01	6
ЖГУТ ОСНОВНОЙ	E001.05011	14
ЖГУТ ОСНОВНОЙ	E001.05012	14
ЖГУТ ОСНОВНОЙ	E001.05013	14
ЖГУТ ОСНОВНОЙ	M003.050	12
ЖГУТ ОСНОВНОЙ В УПАКОВКЕ	10.11.007.0001	16
ЖГУТ ПРЕДОХРАНИТЕЛЯ	F001.051	9
ЖГУТ ПРЕДОХРАНИТЕЛЯ	M002.051	11
ЖГУТ-ПЕРЕХОДНИК	10.00.007.0002	23
ЖГУТ-ПЕРЕХОДНИК	10.00.007.0003	23
ЖГУТ-ПЕРЕХОДНИК КОМПЛЕКТ	10.00.007.0004	23
ЖГУТ-ПЕРЕХОДНИК КОМПЛЕКТ	10.00.007.0005	23
ЗАГЛУШКА	M002.010	11
ЗАЖИМ ТРОСА	G012.070	27, 28

Наименование	Артикул	Страница
ЗАКЛЕПКА ВЫТЯЖНАЯ 4,8Х12	02.09.91.02.0034	16, 17, 18, 27, 28, 29, 30, 31, 32
ЗАКЛЕПКА ВЫТЯЖНАЯ 4,8Х12	02.09.91.02.0052	23, 24
ЗАКЛЕПКА ВЫТЯЖНАЯ 4,8Х16	02.09.92.02.0087	21
ЗАКЛЕПКА ВЫТЯЖНАЯ 4,8Х8	1/28419/90	22, 23, 24
ЗАКЛЕПКИ 4,8*12	-	27, 28, 29, 30, 31, 32
ЗИПЛОК 8*12 AVIORA	-	17, 27, 28, 29, 30, 31, 32
ИЗМЕРИТЕЛЬ СКОРОСТИ	G012.300-10	4, 6
ИЗМЕРИТЕЛЬ СКОРОСТИ	E001.300	14
ИЗМЕРИТЕЛЬ СКОРОСТИ	M002.300	10
ИЗМЕРИТЕЛЬ СКОРОСТИ	M003.300	12
ИЗМЕРИТЕЛЬ СКОРОСТИ	10.11.003.0003	18
ИЗМЕРИТЕЛЬ СКОРОСТИ	10.10.003.0003	23
ИЗМЕРИТЕЛЬ СКОРОСТИ	10.11.000.0003	18
КОМПЛЕКТ	10.10.000.0003	23
КОМПЛЕКТ	21.00.008.0002	5
КНОПКА VMAX	G012.075	5
КНОПКА ДОПОЛНИТЕЛЬНАЯ	G012.066	5, 7, 9, 11, 13, 15, 16, 20
КНОПКА УПРАВЛЕНИЯ	G012.062	5, 7
КНОПКА УПРАВЛЕНИЯ ОСНОВНАЯ	21.00.008.0001	5, 7
КНОПКА УПРАВЛЕНИЯ ОСНОВНАЯ	F001.009	9
КНОПКА УПРАВЛЕНИЯ ОСНОВНАЯ	M002.014	11, 13, 15, 16, 20
КОЛОДКА ОТ АКТИВАТОРА Б/Н.	-	32
КОМПЛЕКТ ДЛЯ ВОДИТЕЛЯ	10.10.000.0012	21
КОМПЛЕКТ МЕТИЗОВ	M002.700	11
КОНТАКТЫ СДВИЖНОЙ ДВЕРИ	03.00.006.0001	5, 13, 15, 25
КОНТАКТЫ СДВИЖНОЙ ДВЕРИ	10.00.006.0001	16, 25
КОНТАКТЫ СДВИЖНОЙ ДВЕРИ	03.00.006.0001	7, 9, 11, 20, 25
КОНТРОЛЛЕР	10.00.011.0003	4, 6, 8, 12, 14
КОНТРОЛЛЕР	F001.600	14, 16
КОНТРОЛЛЕР	10.00.011.0004	10, 21
КОНТРОЛЛЕР В УПАКОВКЕ	10.10.000.0010	21
КРЕПЛЕНИЕ ШНУРА	E001.001	32
КРЕПЛЕНИЕ ШНУРА	F001.010	9
КРОНШТЕЙН ВЕРХНИЙ	M002.020	10
КРОНШТЕЙН НИЖНИЙ	M002.025	10
КРОНШТЕЙН ОСНОВНОЙ	E001.020	15

Наименование	Артикул	Страница
КРОНШТЕЙН ПОД ПРУЖИНУ	10.11.02.0049	23
КРОНШТЕЙН ПРУЖИНЫ ИС	10.11.002.0006	18
КРЫШКА ПРИВОДА	Г012.043	4
КРЫШКА ПРИВОДА	Г016.043	6
КРЫШКА ПРИВОДА	Г001.006	9, 13, 15
КРЫШКА ПРИВОДА	Г001.008	11
КРЫШКА РОЛИКА ЗАДНЕГО	Е001.401	15
КРЫШКА РОЛИКА ЗАДНЕГО	Г001.003	9
КРЫШКА РОЛИКА ЗАДНЕГО	М002.012	11
КРЫШКА РОЛИКА ЗАДНЕГО	М003.003	13
КРЫШКА РОЛИКА ЗАДНЕГО	10.02.07.0058	22
КРЫШКА РОЛИКА ЗАДНЕГО КОМПЛЕКТ	10.10.004.0011	22
КРЫШКА РУЧКИ ВНУТРЕННЕЙ	Г012.042	5, 7
КРЫШКА РУЧКИ ВНУТРЕННЕЙ	Е001.003	15
КРЫШКА РУЧКИ ВНУТРЕННЕЙ	Г001.004	9
КРЫШКА РУЧКИ ВНУТРЕННЕЙ	М002.011	11
КРЫШКА РУЧКИ ВНУТРЕННЕЙ	М003.004	13
КРЫШКА РУЧКИ НАРУЖНОЙ	Г012.047	5
КРЫШКА РУЧКИ НАРУЖНОЙ	Е001.002	15
КРЫШКА РУЧКИ НАРУЖНОЙ	Г001.002	9
КРЫШКА РУЧКИ НАРУЖНОЙ	М002.009	11
КРЫШКА РУЧКИ НАРУЖНОЙ	М003.002	13
КРЫШКА РУЧКИ НАРУЖНОЙ КОМПЛЕКТ	03.10.004.0001	21
КРЫШКА ШКИВА ЗАДНЕГО	Г012.403	5
КРОК ДВЕРИ	Е001.010	32
КРОК ДВЕРИ	М001.345	27, 28, 30, 31
КРОК ДВЕРИ	10.10.002.0001	22
КРОК ДВЕРИ КОМПЛЕКТ	10.00.000.0001	17
КРОК ДВЕРИ КОМПЛЕКТ	10.10.000.0001	22
КРОК КАРЕТКИ	Г012.010	27, 28, 30
КРОК КАРЕТКИ	М002.005	30
КРОК КАРЕТКИ	М003.010	13
КРОК КАРЕТКИ КОМПЛЕКТ	10.10.000.0007	21
МЕТИЗНЫЙ ПАКЕТ	Г012.600	5
МЕТИЗНЫЙ ПАКЕТ	Г016.600	7
МЕТИЗНЫЙ ПАКЕТ	Е001.700-04	15
МЕТИЗНЫЙ ПАКЕТ	М003.700	13
НАКЛЕЙКА ДЛЯ 10.00.007.0004	08.09.99.0003	25

Наименование	Артикул	Страница
НАКЛЕЙКА ДЛЯ 10.00.007.0005	08.09.99.0004	25
НАКЛЕЙКА ИНФОРМАЦИОННАЯ	10.09.99.0003	5, 7, 9, 11, 13, 15, 17, 21
НАКЛЕЙКА ПРЕДУПРЕЖДАЮЩАЯ	Г012.033	5, 7, 11
НАКЛЕЙКА ПРЕДУПРЕЖДАЮЩАЯ	Г001.033	9, 13, 15
ОПОРА ЛЕВАЯ	10.11.002.0008	19
ОПОРА ПРАВАЯ	10.11.002.0007	19
ОПОРА ПРИВОДА КОМПЛЕКТ	10.11.000.0004	19
ПЕРЕКЛАДИНА ВЕРХНЯЯ	М003.006	12
ПЕРЕКЛАДИНА НИЖНЯЯ	М003.007	12
ПИСТОН КРЕПЛЕНИЯ ОБИВКИ	3302-5602155	27, 28
ПРЕДОХРАНИТЕЛЬ 30А	2110-3721136	9, 11, 13, 15, 16, 20, 21
ПРИВОД ВЕРХНИЙ	Е001.510	14
ПРИВОД ДВЕРИ	Г012.200-51	4
ПРИВОД ДВЕРИ	Г012.200-52	8
ПРИВОД ДВЕРИ	Г012.200-53	12
ПРИВОД ДВЕРИ	Г012.200-54	14
ПРИВОД ДВЕРИ	Г016.200	6
ПРИВОД ДВЕРИ	М002.200	10
ПРИВОД ДВЕРИ КОМПЛЕКТ	10.10.000.0004(01)	24
ПРИВОД ЗАМКА	10.11.001.0001	18
ПРИВОД ЗАМКА ДВЕРИ	Г001.500	8
ПРИВОД ЗАМКА ДВЕРИ	М002.500	10
ПРИВОД ЗАМКА ДВЕРИ	М003.500-01	12
ПРИВОД ЗАМКА КОМПЛЕКТ	10.11.000.0008	18
ПРИВОД ЗАМКА КОМПЛЕКТ	03.10.001.0003	23
ПРИВОД НИЖНИЙ	Е001.505	14
ПРОКЛАДКА ЗАЩИТНАЯ	Е001.009	15
ПРОСТАВКА КОНТАКТОВ	М003.001-01	13
ПРУЖИНА	2101-1108036	27, 28
ПУЛЬТ ДИСТАНЦИОННОГО УПРАВЛЕНИЯ ТРОСОВОГО ПРИВОДА КОМПЛЕКТ	10.00.011.0001-01	26
РОЛИК ВНУТРЕННИЙ	М003.430	12
РОЛИК ЗАДНИЙ	Е001.400-04	14
РОЛИК ЗАДНИЙ	Г001.400	8
РОЛИК ЗАДНИЙ	М002.400	10
РОЛИК ЗАДНИЙ	М003.400	12
РОЛИК ЗАДНИЙ	10.11.003.0001	18
РОЛИК ЗАДНИЙ КОМПЛЕКТ	10.11.000.0001	18
РОЛИК ЗАДНИЙ КОМПЛЕКТ	10.10.000.0006	23

СПЕЦИФИКАЦИЯ ДЕТАЛЕЙ И СБОРОЧНЫХ ЕДИНИЦ

35

Наименование	Артикул	Страница
РОЛИК НАПРАВЛЯЮЩИЙ КОМПЛЕКТ	10.11.000.0009	17
РОЛИК НАРУЖНЫЙ	M003.420	12
РОЛИК ПЕРЕДНИЙ	E001.450	14
РОЛИК ПЕРЕДНИЙ	F001.450	8
РОЛИК ПЕРЕДНИЙ	M002.450-01	10, 12, 17
РОЛИК ПЕРЕДНИЙ	10.10.003.0002(01)	22
РОЛИК ПЕРЕДНИЙ КОМПЛЕКТ	10.11.000.0007	17
РОЛИК ПЕРЕДНИЙ КОМПЛЕКТ	10.10.000.0002(01)	22
РОЛИК ПРОМЕЖУТОЧНЫЙ	E001.420-04	14
РОЛИК ПРОМЕЖУТОЧНЫЙ	F001.320	8, 17
РОЛИК ПРОМЕЖУТОЧНЫЙ	F001.330	8
РОЛИК ПРОМЕЖУТОЧНЫЙ	M002.320	10
РОЛИК ПРОМЕЖУТОЧНЫЙ	02.06.31.01.0014	17
РОЛИК ПРОМЕЖУТОЧНЫЙ КОМПЛЕКТ	10.11.000.0002	17
РОЛИК ПРОМЕЖУТОЧНЫЙ КОМПЛЕКТ	10.10.000.0005(01)	22
РУКОВОДСТВО ПО ЭКСПЛУАТАЦИИ	10.00.010.0001-00	5, 7, 9, 11, 13, 17
РУКОВОДСТВО ПО ЭКСПЛУАТАЦИИ	E001.815	15
САМОРЕЗ 3,5X16	02.03.05.03.0030	16
САМОРЕЗ 3,5X16	G012.044	20
САМОРЕЗ 4,2X16	1/76700/01	27, 28, 30, 31, 32
САМОРЕЗ 4,2X16	02.03.02.01.0005	21, 22
САМОРЕЗ 4X24	G012.046	27, 28
СКОБА ДЛЯ САМОРЕЗА	02.10.46.02.0088	22
ТРОСИК	G012.061	5, 7
ТЯГА ОТ АКТИВАТОРА Б/Н.	-	14
ФИКСАТОР ШКИВА ЗАДНЕГО	G012.430	27, 28, 30
ШАЙБА	G012.001	27, 28
ШАЙБА 6 ЗУБЧАТАЯ	00001-0006154	27, 28, 29, 30, 31, 32
ШАЙБА 6,5X11,1X1,4	02.06.34.02.0013	16, 20, 21
ШАЙБА 6,5X12X1,7	02.06.31.01.0014	17, 18, 19
ШАЙБА ОПОРНАЯ 6X18	G012.064	27, 28, 29
ШАЙБА ПР Д4	14195076	27, 28, 30
ШАЙБА Ф6 ПРУЖИННАЯ КОНИЧЕСКАЯ	1/11977/73	27, 28, 29, 30, 31, 32
ШКИВ ЗАДНИЙ	G012.400-20	4, 6
ШКИВ ПЕРЕДНИЙ	G012.450-21	4, 6
ШНУР ТЯГОВЫЙ	G012.045	5, 7

Наименование	Артикул	Страница
ШНУР ТЯГОВЫЙ	M002.016	9, 11, 13, 15, 16, 20, 21
ЭЛЕКТРОПРИВОД	10.11.014.0001	19
ЭЛЕКТРОПРИВОД КОМПЛЕКТ	10.11.000.0005	19

DEAR CUSTOMER!

if you have any questions concerning warranty, post warranty maintenance service and parts, please contact us at:

<http://www.adorusa.com>

Email: AdorUSA@gmail.com

Phone number: +1 (216) 214-0828 (USA)

Please, make pictures/video of failed part, issue with installation or operation of device.

Text or email.

Ador Tech support will reply shortly with solution.

